

ECOFLOW POWEROCEAN PLUS Casa Solar Bateria Solução



Para os documentos mais recentes, digitalize o código QR ou visite:
<https://homebattery.ecoflow.com/documentation>





IMPORTANTE

- Antes de instalar, operar e manter o equipamento, leia e siga o Guia de Instalação e as Instruções de Segurança.

CONTEÚDO

- 1 Segurança Instruções**
- 2 Preparando Ferramentas e Instrumentos**
- 2 O que há em Caixa**
- 4 Sistema Instalação**
- 4 Requisitos de Ambiente de Instalação
- 5 Requisitos de Espaço Livre para Instalação
- 6 Instalando Bateria
- 9 Instalando Inverter
- 10 Aplicação Cenários
- 10 Inversor Único Configuração**
- 11 Inversores Múltiplos Configuração
- 13 Eletricidade Conexão**
- 14 Fiação Diagrama
- 22 Conectando cabos PE
- 23 Conectando a entrada de energia fotovoltaica Cabos
- 24 Removendo o PV Terminal
- 24 Comunicação entre Cascaded Inversores
- 25 Conectando cabos GRID/BACKUP
- 27 Conectando a energia da bateria Cabos
- 28 Conectando a comunicação da bateria Cabos
- 29 Cascata Baterias
- 30 Instalando o Conector COM com Curto-Circuito Fio
- 32 (Opcional) Instalação de Parada de Emergência (EPO)
- 32 Conectando Eletrodomésticos do Ecossistema
- 33 Conectando Smart Meter
- 35 (Opcional) Instalação de Medição de Energia para Sistema com Pannel Fotovoltaico de Terceiros
- Integração
- 37 Conectando à Internet
- 37 Instalando a tampa de acabamento na caixa de junção da bateria e inverter
- 38 Sistema Colocação em serviço**
- 38 Verificando antes do Power -On
- 38 Sistema de Energia -On
- 38 Sistema de energia -Desligado
- 38 LED Indicadores
- 39 Sistema Colocação em serviço
- 41 Ajuda para o Proprietário da Aplicação Inicial Configuração
- 41 Apêndice**
- 41 Informações importantes sobre o inversor Cascata

Segurança Instruções

Símbolo	Descrição
 DANGER	Indica um perigo com um alto nível de risco que, se não for evitado, resultará em morte ou lesão grave lesão.
 CAUTION	Cuidado, risco de choque elétrico choque.
 WARNING	Indica um perigo com um nível médio de risco que, se não for evitado, poderá resultar em morte ou lesão grave.
 CAUTION	Indica um perigo com um baixo nível de risco que, se não for evitado, pode resultar em lesões leves ou moderadas lesão.
NOTICE	Indica uma situação potencialmente perigosa que, se não for evitada, poderá resultar em danos ao equipamento, perda de dados, deterioração do desempenho ou resultados não antecipados. AVISO é usado para abordar práticas não relacionadas a dados pessoais lesão.

-  **DANGER**
- Antes de instalar, operar e manter o equipamento, leia e siga o produto documentos.
- O pessoal que planeja instalar ou manter equipamentos EcoFlow deve receber treinamento completo, entender todas as precauções de segurança necessárias e ser capaz de realizar corretamente todas as operações.
- O pessoal que irá instalar, operar e manter o equipamento, incluindo operadores, pessoal treinado e profissionais, deve possuir as qualificações nacionais locais exigidas em operações especiais, como operações de alta tensão, trabalho em altura e operações especiais. equipamento.
- Antes de conectar os cabos, certifique-se de que o equipamento está intacto. Caso contrário, podem ocorrer choques elétricos ou incêndios.
- Antes de instalar, operar e manter o equipamento, **desconecte-o sempre de todas as fontes de alimentação.**
- Use o EPI (Equipamento de Proteção Individual) adequado antes de qualquer operações.

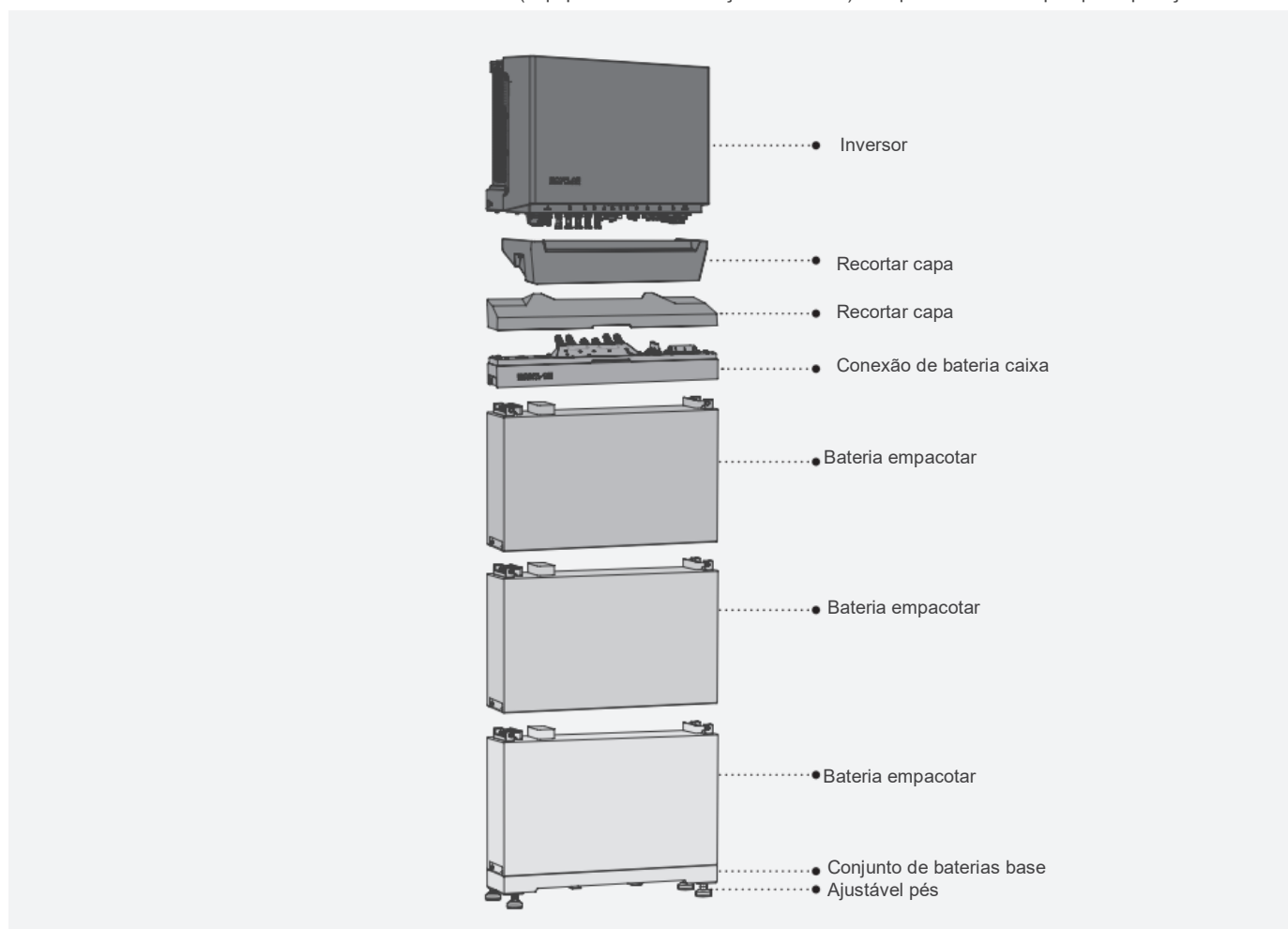







Preparando Ferramentas e Instrumentos

• ESSENCIAL FERRAMENTAS

 Furadeira de impacto (com uma broca de 8mm)	 Eletricidade Chave de fenda	 Soquete de torque de 10mm	 Multímetro (Tensão contínua medida faixa ≥ 1000 V DC)	 Martelo	 Chave de fenda (PH3)
 Cortador de cabos	 Ferramenta de crimpagem de barril aberto (para PV terminais)	 Fio strippers	 Crimpar RJ45 ferramenta	 Ferramenta de engaste quadrado (para terminais tubulares de 0,5, 10 ou 16 mm ²)	 Chave inglesa (14 mm)
 Marcador	 Fita métrica de aço	 Cabo amarre	 Terminal de passagem blocos 6-8 unidades	 Calor arma de fogo	 Tubo termorretrátil

• OPCIONAL FERRAMENTAS

 Nível	 Vácuo cleaner	 Óculos de segurança	 Segurança calçados	 Luvas de segurança	 Poeira máscara
---	---	---	--	--	--

• CABOS



 10 mm² cabo de aterramento (cobre condutor)	 4-6 mm² PV input (preto, vermelho)	 10 ou 16 mm² UL10269 cabo de alimentação (preto, marrom, azul, cinza)	 Cat 5e ou mais alto rede blindada cabo	 2*0.5 mm² torção par cabo
---	--	--	---	---







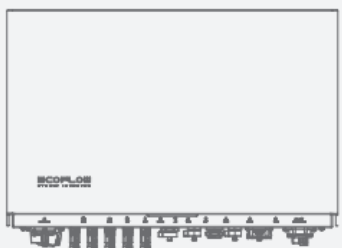
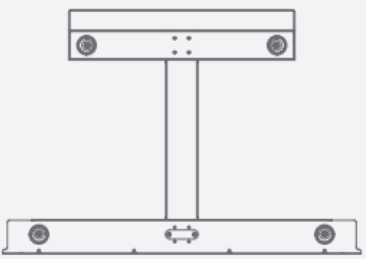





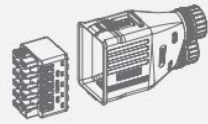

O que há em Caixa

NOTICE



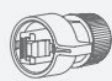

- Antes de desembalar, verifique a embalagem externa em busca de danos, como buracos e rachaduras, e verifique o modelo do equipamento. Se algum dano for encontrado, não desembale a embalagem e entre em contato com o fornecedor o mais rápido possível.
- Após desembalar, verifique se os itens entregues estão intactos e completos. Se algum item estiver faltando ou danificado, entre em contato com o fornecedor.
- Recomenda-se manter a embalagem original para uso posterior necessidades.

• INVERSOR HÍBRIDO ECOFLOW POWEROCEAN CAIXA



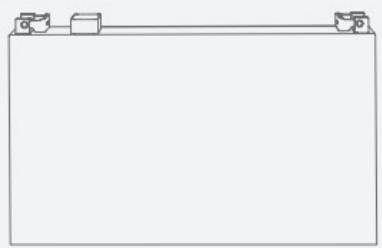





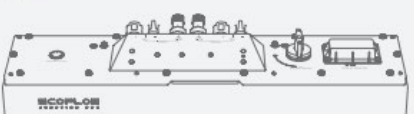

A1 x1  Inversor híbrido EcoFlow PowerOcean Plus	A2 x1  Montagem colchete	A3 x1  Tampa de corte
--	---	--

<p>A4 ×1</p>  <p>WIFI módulo (EF HD-P3-WIFI-S1)</p>	<p>A5 ×4</p>  <p>Terminal PV (+)</p>	<p>A5 ×4</p>  <p>Terminal PV (-)</p>	<p>A6 ×1</p>  <p>Inverter em cascata cabo (3 m)</p>	<p>A7 ×1</p>  <p>Conector COM com fio de curto-circuito</p>	
<p>A8 ×1</p>  <p>Grade e backup conector</p>	<p>A9 ×1</p>  <p>Modelo de marcação para inversor</p>	<p>A10 ×4</p>  <p>Expansão Parafuso expansor (M6*60)</p>	<p>A11 ×4</p>  <p>Parafusos (M5*10)</p>	<p>A12 ×2</p>  <p>Desmontagem e ferramenta de montagem</p>	<p>A13 ×2</p>  <p>OT terminal</p>
<p>A14 ×12</p>  <p>Tubular terminal (para calibre de fio 16 mm², EF HD-P3-29K9-S1 e EF HD-P3-25K0-S1)</p>	<p>A15 ×12</p>  <p>Tubular terminal (para calibre do fio 0.5mm²)</p>	<p>A16 ×12</p>  <p>Tubular terminal (para calibre de fio 10 mm², EF HD-P3-20K0-S1 e EF HD-P3-15K0-S1)</p>	<p>A17 ×1</p>  <p>Terminação resistor (para inverter a cascata)</p>	<p>A18 ×1</p>  <p>Comunicação terminal</p>	

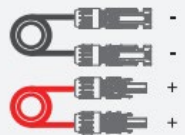
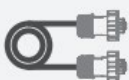
• **ECOFLOW POWEROCEAN BATERIA LFP CAIXA**

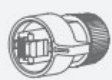
<p>B1 ×1</p>  <p>Bateria LFP EcoFlow PowerOcean</p>	<p>B2 ×2</p>  <p>Peça de montagem em forma de T/L para bateria</p>
<p>A10 ×2</p>  <p>Expansão Parafuso expansor (M6*60)</p>	<p>B3 ×8</p>  <p>Parafusos (M5*12)</p>

• **JUNTA DE BATERIA ECOFLOW POWEROCEAN PLUS CAIXA**

<p>C1 ×1</p>  <p>Caixa de junção de bateria EcoFlow PowerOcean Plus (EF BD=JC-S2)</p>	<p>C2 ×1</p>  <p>Bateria base</p>	<p>C3 ×1</p>  <p>Tampa de corte</p>			
<p>C4 ×1</p>  <p>Modelo de marcação para bateria</p>	<p>C5 ×4</p>  <p>Ajustável pés</p>	<p>C6 ×1</p>  <p>Energia da bateria cabo (1,5 m)</p>	<p>C7 ×1</p>  <p>Comunicação da bateria cabo (1,5 m)</p>	<p>C8 ×2</p>  <p>Terminal da bateria (+)</p>	<p>C8 ×2</p>  <p>Terminal da bateria (-)</p>
<p>A18 ×2</p>  <p>Comunicação terminal</p>	<p>A10 ×2</p>  <p>Expansão Parafuso expansor (M6*60)</p>	<p>B3 ×4</p>  <p>Parafusos (M5*12)</p>	<p>A13 ×2</p>  <p>Terminal OT</p>	<p>A17 ×1</p>  <p>Terminação resistor (para bateria cascading)</p>	

Sistema Instalação

Requisitos de Ambiente de Instalação



- O ambiente de instalação e operação deve atender aos padrões internacionais, nacionais e relevantes normas locais para baterias de lítio e o inversor.
- Ao instalar o equipamento em uma garagem, mantenha-o longe da unidade de direção maneira.
- A estrutura de montagem onde o equipamento é instalado deve ser resistente ao fogo. Não instale o equipamento em materiais de construção inflamáveis. Materiais não combustíveis adequados são: tijolo ou bloco de alvenaria, concreto.
- O material não deve ter aberturas ou perfurações na zona que deve ser coberta pela barreira.
- Instale o inversor em uma parede que seja suficientemente resistente (cerca de 41 kg).
- Certifique-se de que a superfície de instalação é sólida o suficiente para suportar o peso do equipamento.
- Locais adequados para instalação podem incluir garagens, salas de armazenamento, uma sala dedicada ao sistema de baterias e varandas.
- O sistema não deve ser instalado:
 - (a) em locais restritos, conforme definido para quadros de distribuição em AS/NZS 3000;
 - (b) dentro de 600 mm de qualquer sair;
 - (c) dentro de 600 mm de qualquer lado vertical de uma janela ou ventilação do edifício que ventila uma sala habitável;
 - (d) dentro de 600 mm de qualquer unidade de água quente, unidade de ar condicionado ou qualquer outro aparelho não associado ao BESS integrado pré-montado;
 - (e) dentro de 900 mm abaixo de qualquer um dos itens incluídos nos itens (b), (c) e (d);
 - (f) no teto espaços;
 - (g) na parede cavidades;
 - (h) nos telhados, exceto quando especificamente considerado adequado;
 - (i) abaixo escadas;
 - (j) sob passarelas de acesso;
 - (k) em uma rota de evacuação ou fuga rota.

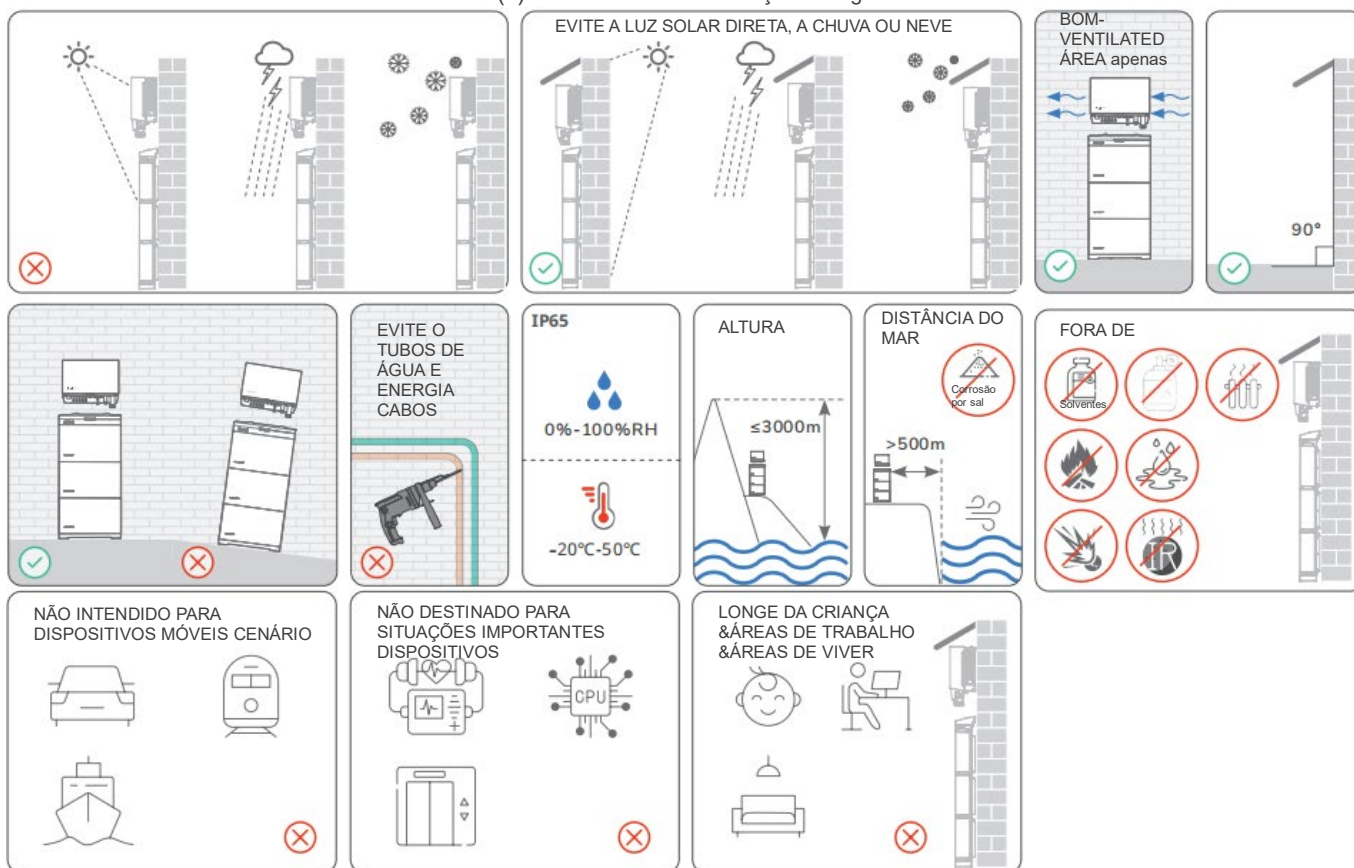

Requisitos de Espaço Livre para Instalação

WARNING

NOTICE

- Reserve espaço suficiente ao redor do equipamento para garantir espaço suficiente para instalação e dissipação de calor.
- Garanta que haja espaço suficiente em ambos os lados da bateria para facilitar a operação de bloqueio de os parafusos na lateral da bateria.
- Ao instalar vários inversores, instale-os em modo horizontal se houver espaço suficiente e instale-os em modo triangular se não houver espaço suficiente. A instalação empilhada não é permitido.
- O sistema de baterias instalado em qualquer corredor, saguão ou hall de entrada deve garantir uma distância suficiente do sistema de bateria para saída segura e não deve ser inferior a 1 m.

DIMENSÕES

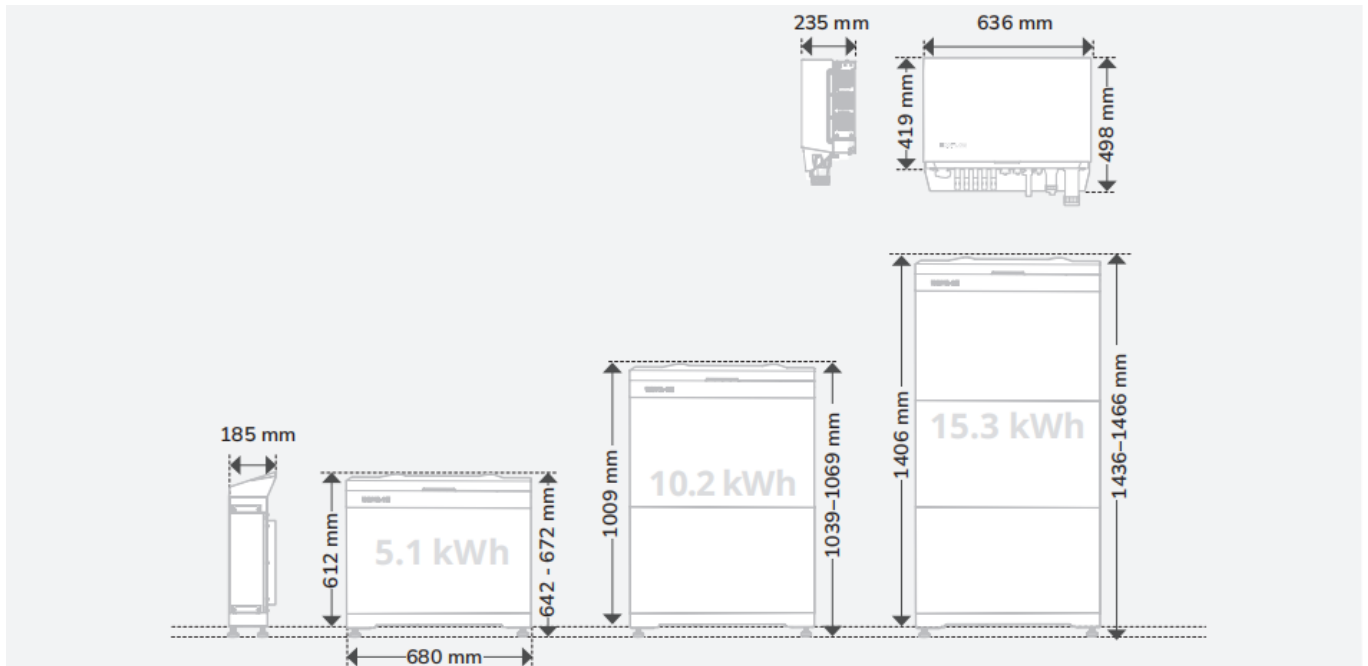

DISTÂNCIA DE SEGURANÇA

O espaço entre o inversor e a bateria na figura é para cabeamento e pode ser reduzido se a altura do espaço for limitada (ou coloque o inversor ao lado das baterias).

AVISO: As regulamentações australianas exigem 900 mm acima do sistema e 600 mm para os lados e para a frente da bateria.

LIMPEZA DE CASCADING INSTALAÇÃO

Recomenda-se a instalação vertical para uma boa ventilação. Você também pode instalar inversores posteriormente. Reduza o espaço livre entre o inversor e bateria, se a altura do espaço for limitada.

Instalar horizontalmente não é recomendado.

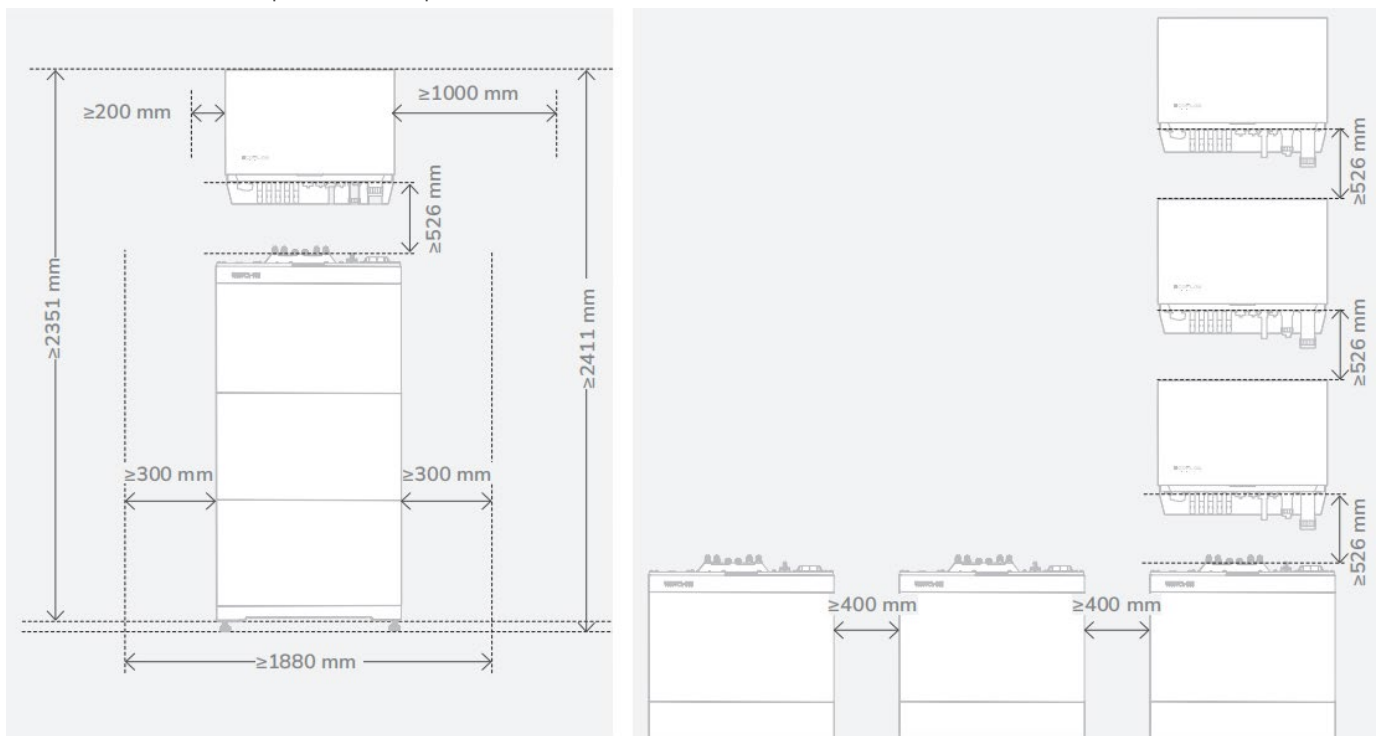

Instalando Bateria



DANGER

- Ao perfurar furos, evite os canos de água e os cabos de energia enterrados na parede e embaixo do andar.
- Ao furar buracos, proteja a base da bateria de lascas ou poeira.
- Antes de instalar a bateria, certifique-se de que os terminais de encaixe na parte superior e inferior da bateria estejam livres de objetos estranhos ou qualquer líquido.



CAUTION

- Certifique-se de que as baterias estão montadas na parede para evitar quedas, tombos ou sismicidade.
- Atribua pessoal suficiente (dois ou mais) para mover a bateria e evitar lesões pessoais e danos à bateria dano.
- Ao mover a bateria, segure nas alças na parte superior da bateria module.

NOTICE

- O selante é aplicado sob a base da bateria para garantir sua resistência contra água.
- Haverá um espaço entre a caixa de junção da bateria e o conjunto de baterias antes de os parafusos serem apertados. Esse espaço é causado pelo design mecânico para atender à classificação IP e se normalizará após os parafusos serem apertados.
- **(Opcional) Instale os pés ajustáveis fornecidos na base, se necessário.** Em seguida, você pode ajustar verifique os pés e verifique o nível na base para garantir que a base esteja colocada horizontalmente, parafusar o porcas dos quatro pés até o topo para travar.

MÉTODO 1: PISO MONTADO

COM REGULAGEM PÉS

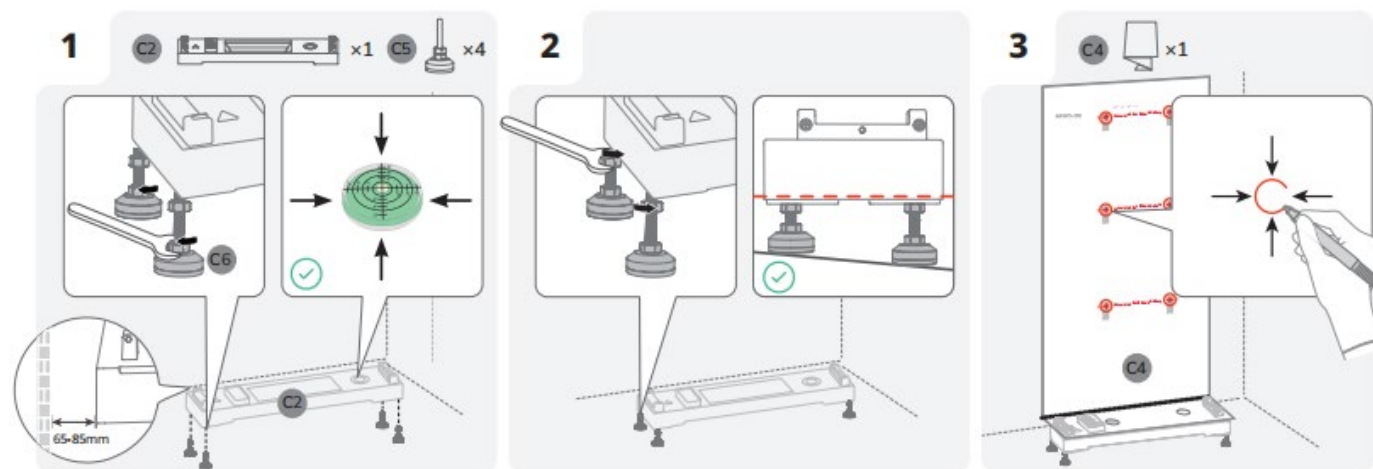

SEM REGULAGEM PÉS

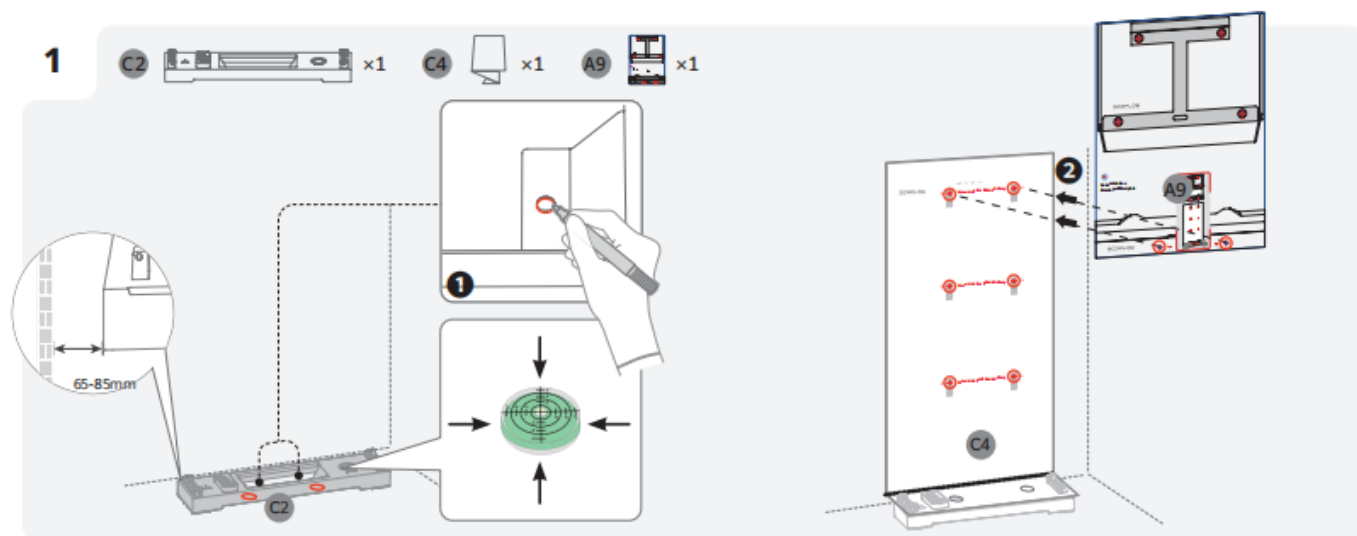

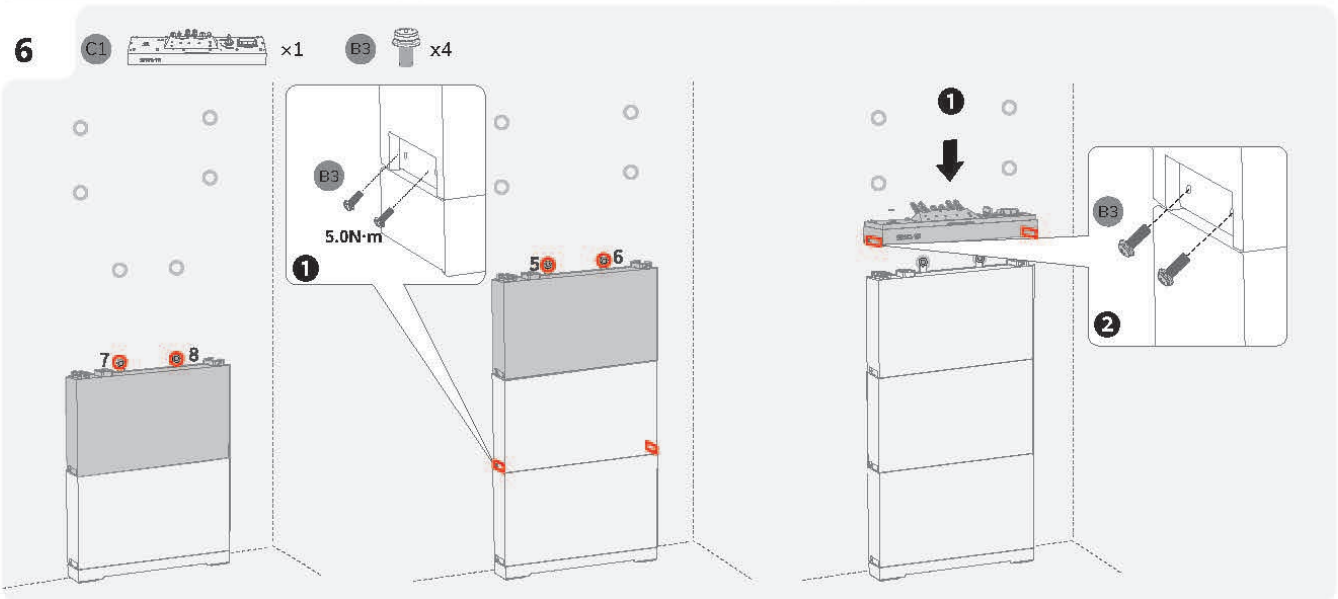
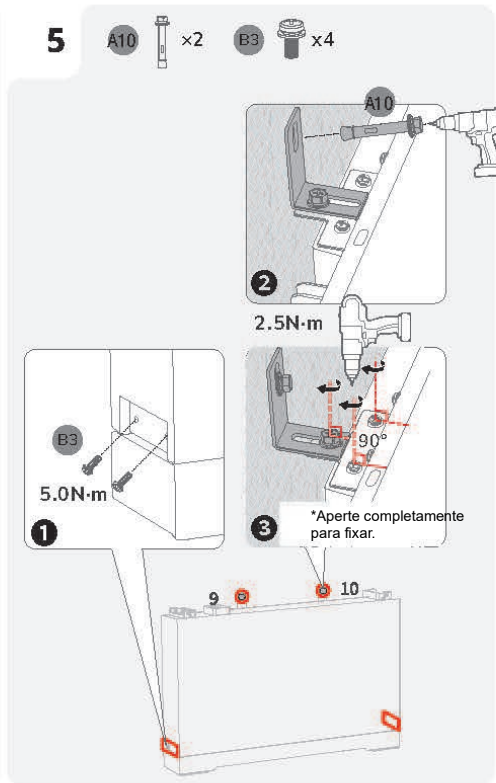
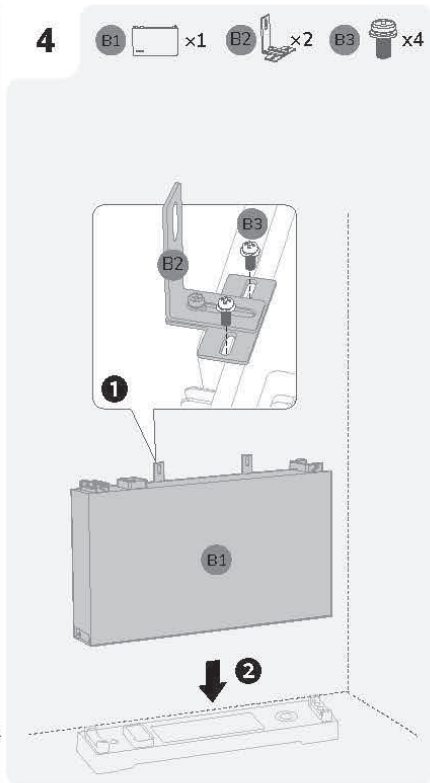
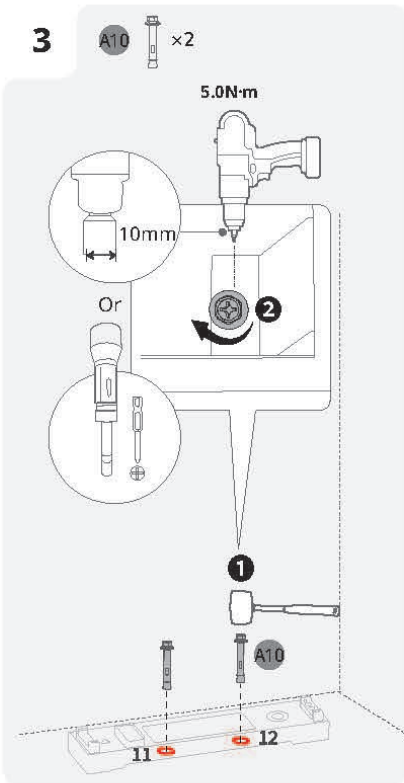
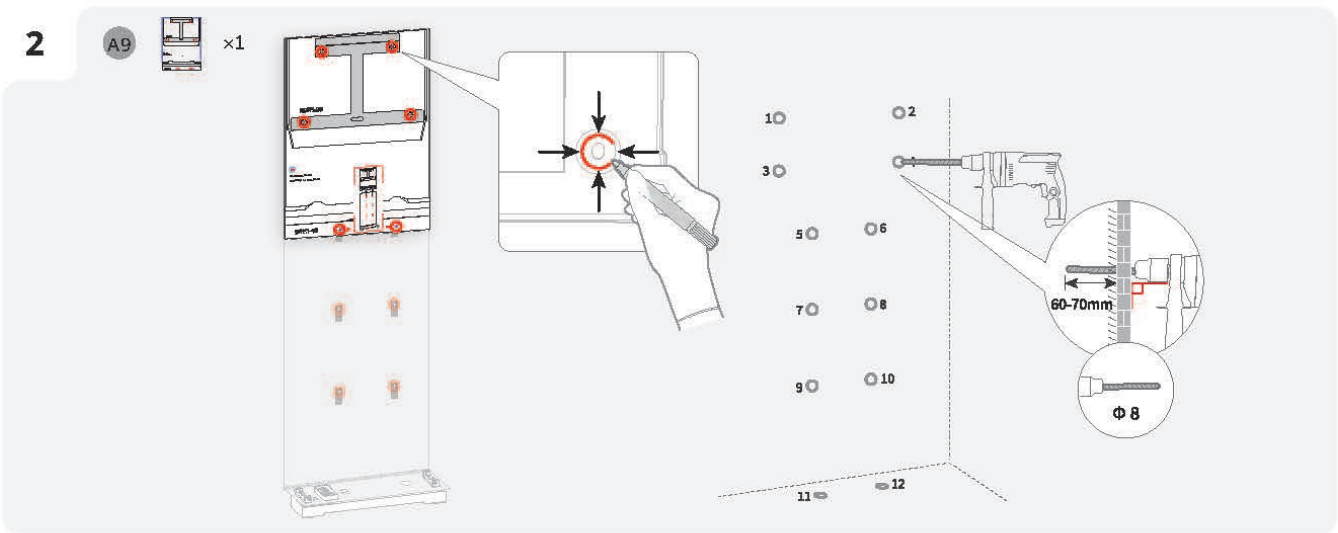

MÉTODO 2: (OPCIONAL) PAREDE MONTADO

NOTICE

- Para obter detalhes sobre a instalação montada na parede, consulte o guia de instalação fornecido com a Base de Bateria Montada na Parede EcoFlow PowerOcean.

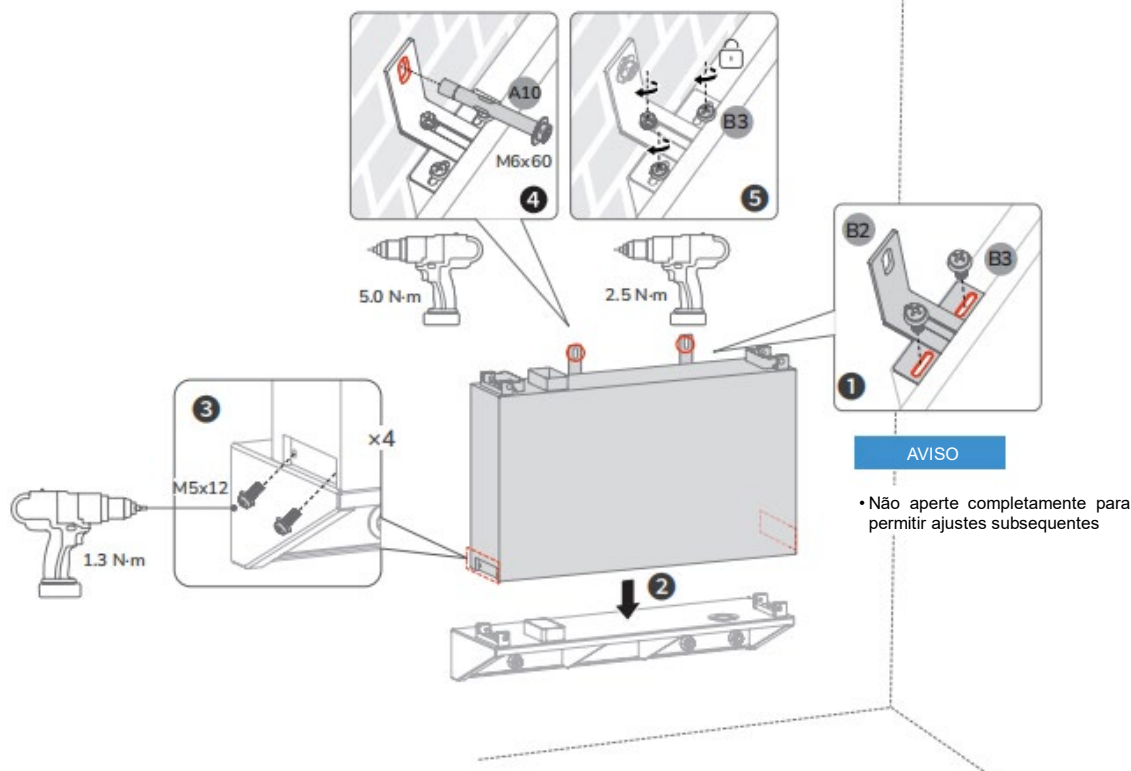

NOTICE

- Instale as baterias restantes e o inversor conforme mostrado no método 1.

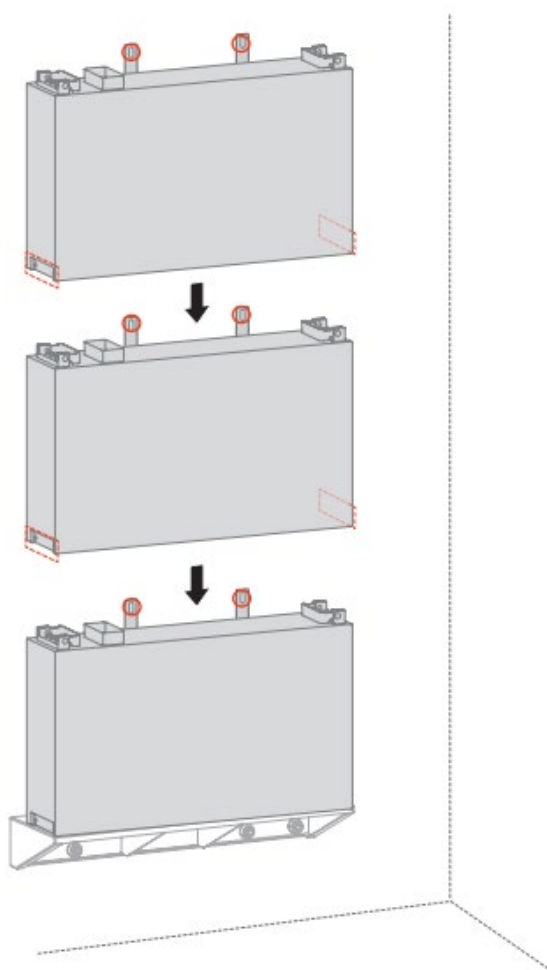

Instalando o inversor

NOTICE

- Monte o inversor verticalmente ou inclinado para trás (<math><30^\circ</math>) para facilitar a dissipação de calor do inversor.
- Não remova a espuma firme ao retirar o inversor do caixa.

MONTAGEM SEM TEMPLATE DE MARCAÇÃO PARA INVERSOR SE INSTALANDO O INVERSOR ANTES BATTERIES

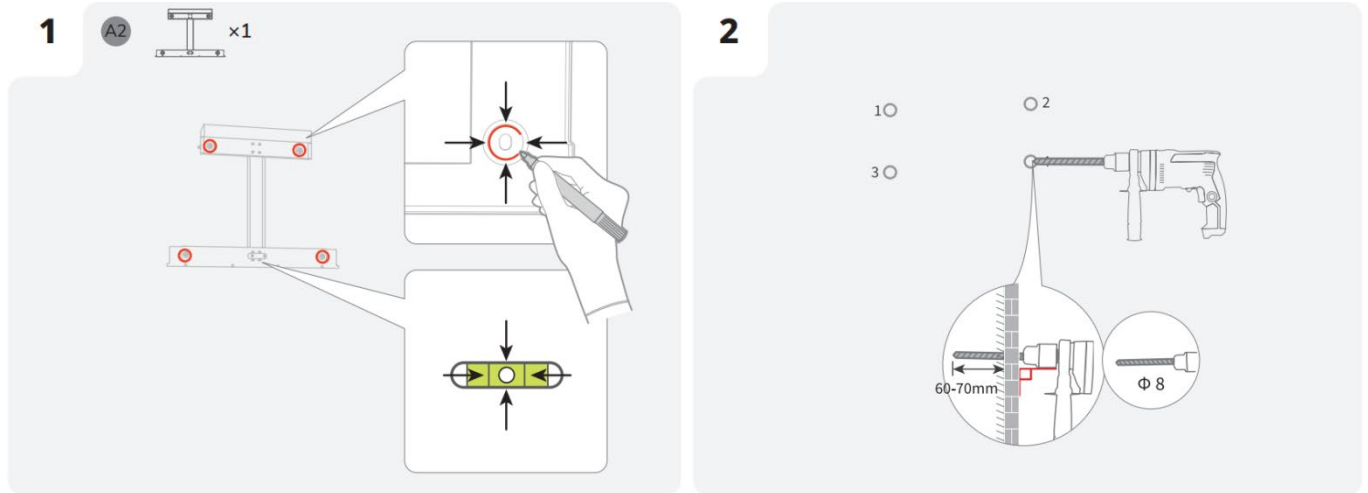

CONTINUE A INSTALAÇÃO DA BATERIA PASSO

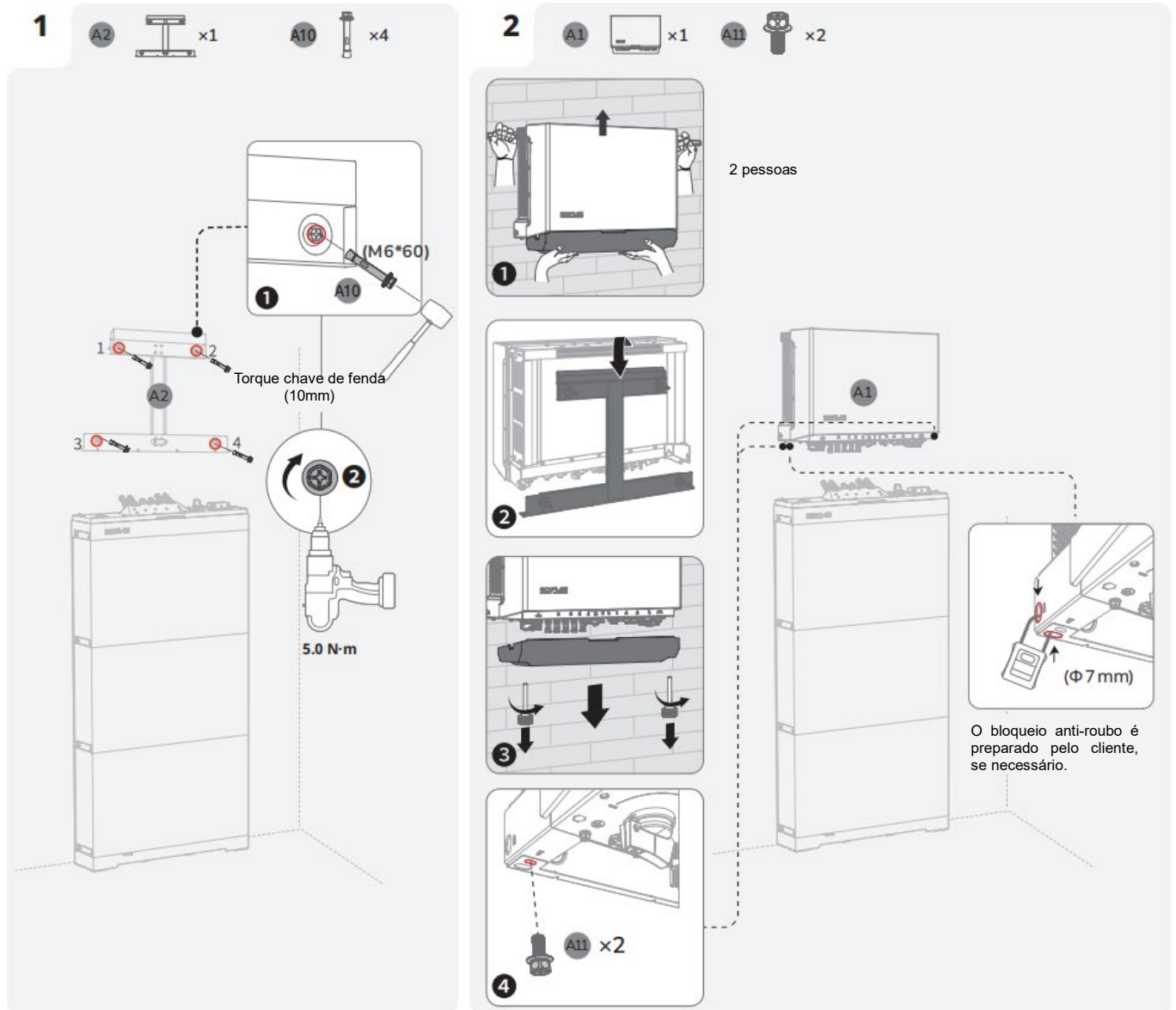

OPÇÃO 2: CONEXÃO COM PORTA DE BACKUP (Em breve em breve)



- Um inversor de terceiros conectado também deve atender às regulamentações de segurança locais para proteção contra sobrefrequência e funções de redução de carga de sobrefrequência.
- Nesta configuração, a operação paralela fora da rede não é compatível.
- Se a capacidade de carregamento da bateria ou a alimentação de energia da rede estiver limitada, uma desconexão súbita da carga de backup pode causar uma falha de sobretensão instantânea no inversor POWEROCEAN.

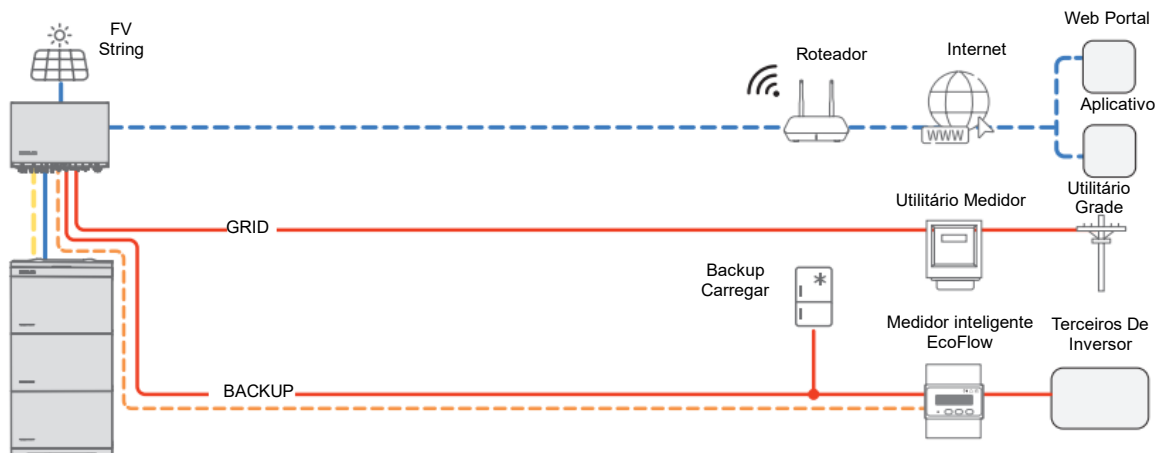

• USE COM BOMBA DE CALOR CERTIFICADA COMPREENDENDO SG OU EV CARREGADOR

O sistema EcoFlow PowerOcean Plus é compatível com o carregador EcoFlow EV (PowerPulse), bomba de calor (PowerHeat), qualquer outra bomba de calor certificada SG-Ready. Quando conectado ao sistema PowerOcean Plus, um SG-Ready certificado A bomba de calor ou o carregador de veículos elétricos será alimentado por strings de PV, bateria e rede elétrica. Com o modo de autoalimentação o sistema EcoFlow PowerOcean Plus, a taxa de autoconsumo do novo sistema e a taxa de autossuficiência de A energia residencial será muito melhorada, reduzindo os custos com eletricidade.

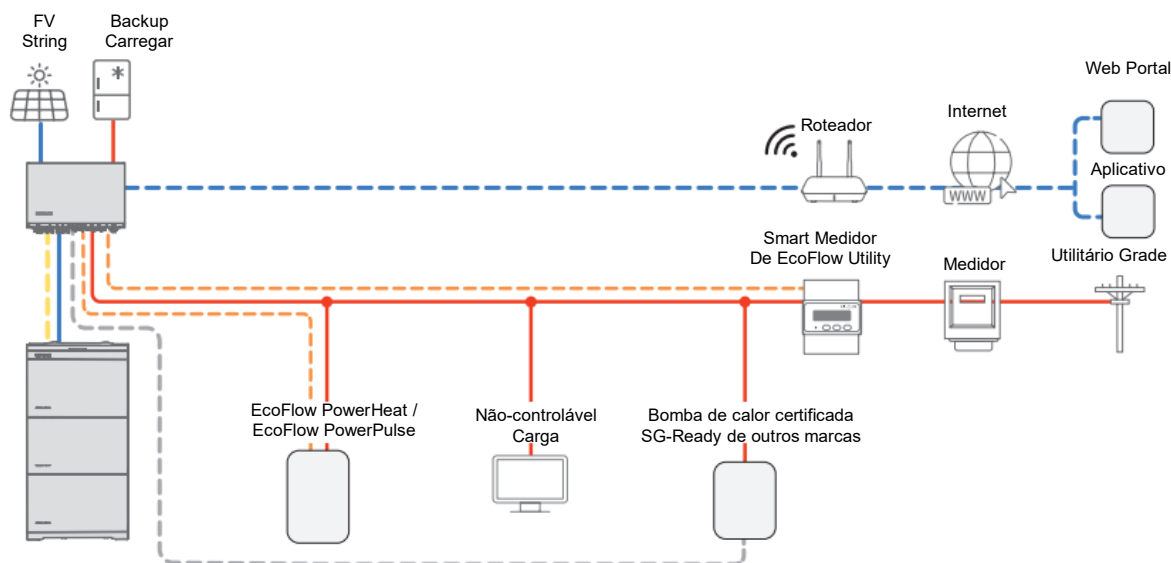

■ Configuração de inversores múltiplos

• 2 INVERTEDORES EM CASCADA (SEPARADOS CARGAS)



- Apenas a cascata de inversores do mesmo modelo é permitida compatível.
- A combinação de diferentes produtos PowerOcean não é compatível.
- A porta BACKUP permanece inativa durante a operação fora da rede de inversores em cascata sem bateria módulos.

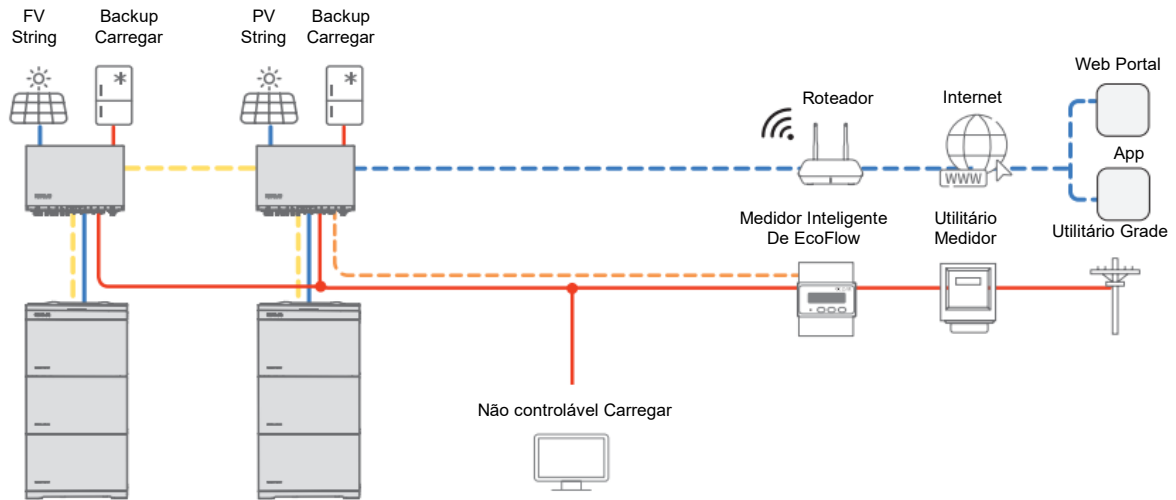

• **2 INVERTEDORES EM CASCADA (COMPARTILHANDO CARGAS)**



- Apenas a cascata de inversores do mesmo modelo é permitida compatível.
- A combinação de diferentes produtos PowerOcean não é compatível.
- Ambas as portas BACKUP precisam estar conectadas, mesmo que não estejam conectadas com cargas, caso contrário, isso fará com que o sistema falhe.

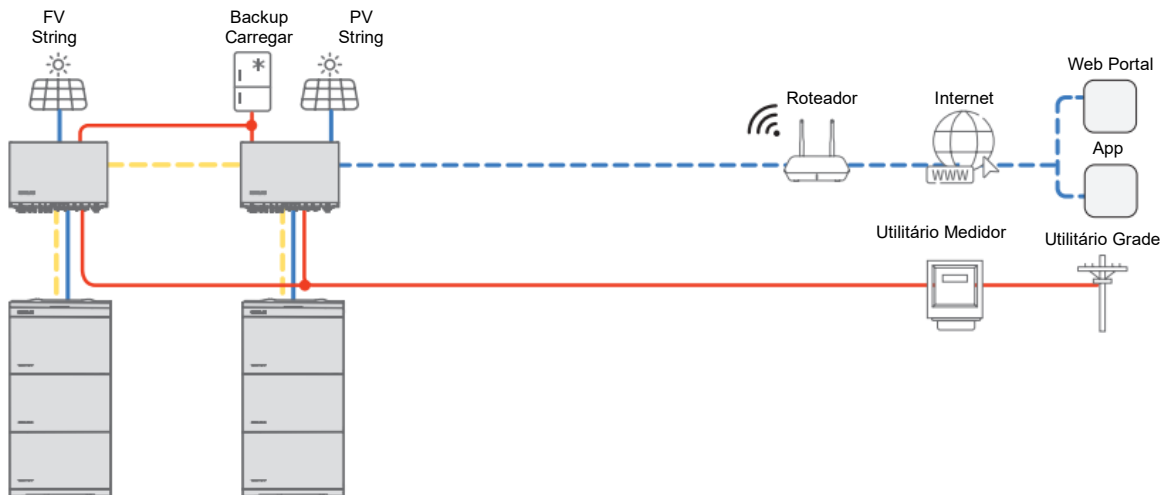

• **3 INVERTEDORES EM CASCADA (SEPARADO CARGAS)**



- Apenas a cascata de inversores do mesmo modelo é permitida compatível.
- A combinação de diferentes produtos PowerOcean não é compatível.
- A porta BACKUP permanece inativa durante a operação fora da rede de inversores em cascata sem bateria módulos.

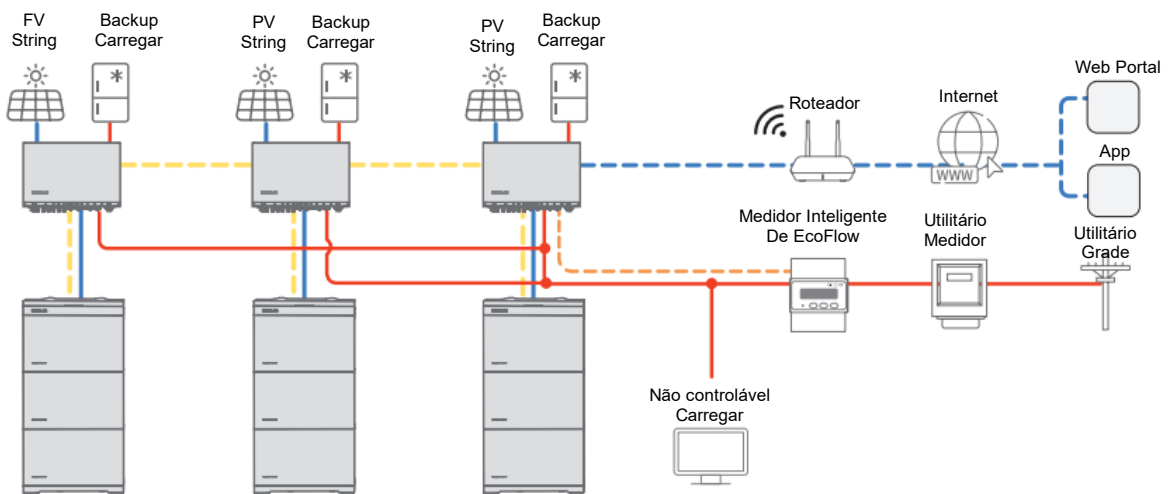

Eletricidade Conexão

CAUTION

NOTICE

- Todas as conexões elétricas devem ser realizadas por um profissional treinado e certificado eletricitista.
- Prepare cabos que atendam à certificação local padrões.
- Não remova a tampa protetora dos terminais não utilizados. Caso contrário, a classificação IP do inversor será afetada.
- As cores dos cabos mostradas nas figuras são apenas para referência. Selecione um cabo apropriado de acordo com os padrões locais.
- Com base no ambiente de instalação e nos requisitos de desempenho mecânico, podem ser utilizados cabos rígidos ou cabos flexíveis.

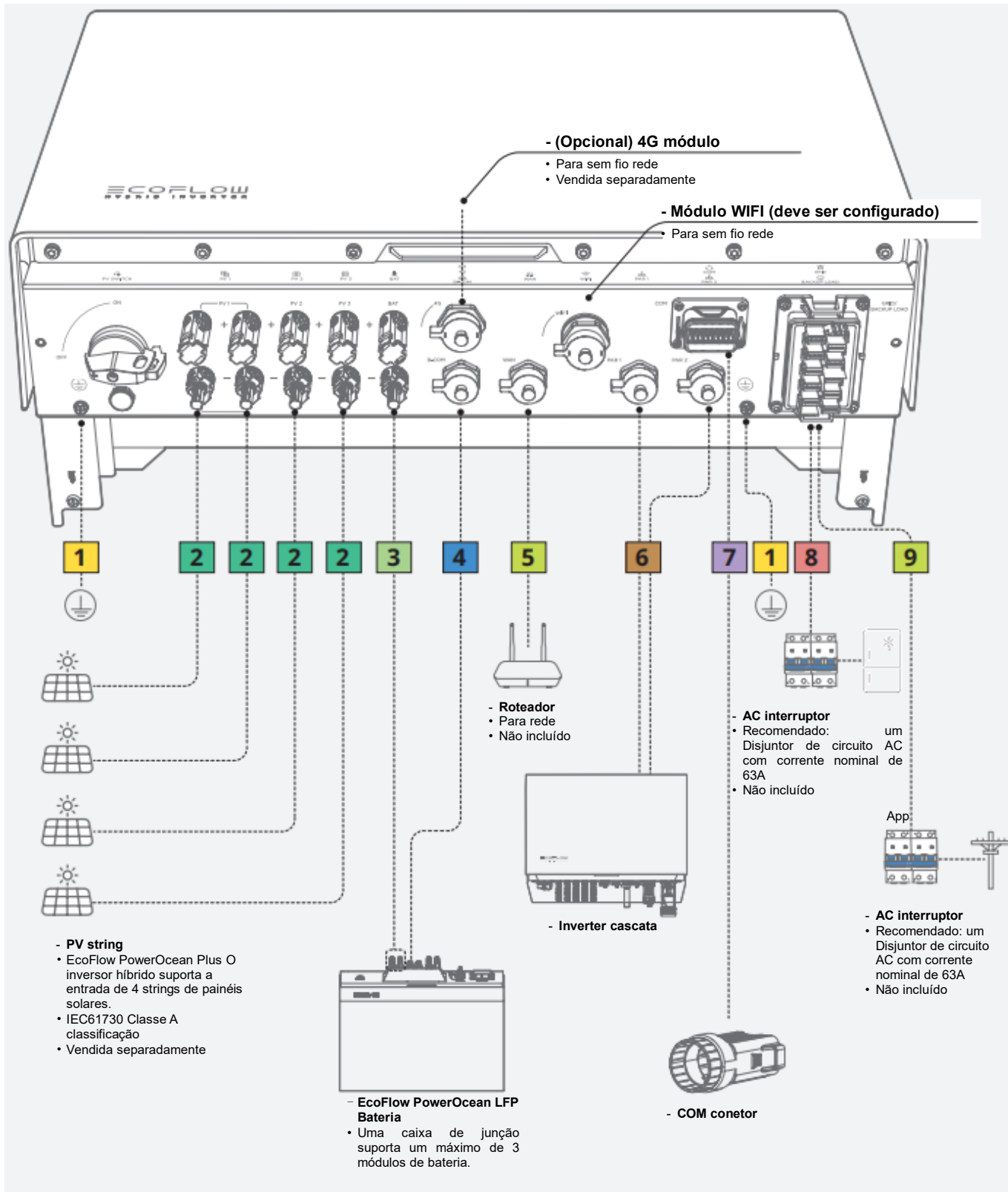

LENDA

- | | |
|---|--|
| <p>1 Terreno cabo
10 mm²</p> <p>2 Entrada PV cabo
4-6 mm² com uma tensão nominal superior ou igual a 1000V DC</p> <p>3 Energia da bateria cabo
10 mm² com uma tensão nominal superior ou igual a 1000V DC</p> <p>4 Comunicação da bateria cabo
8*0.2mm² Cat 5e ou superior blindado de rede cabo</p> <p>5 (Opcional) Ethernet cabo
Rede Cat 5e ou superior blindada cabo</p> | <p>6 Inverter em cascata cabo
Fornecido em caixa</p> <p>7 (Opcional) Comunicação COM terminal cabo
Par trançado blindado 2*0.5mm²</p> <p>8 Carga de energia de backup cabo
10-16 mm² de acordo com a especificação do inversor, painéis solares instalados, número de baterias e cargas.</p> <p>9 Energia de grade cabo
10-16 mm² de acordo com a especificação do inversor, painéis solares instalados, número de baterias e cargas.</p> |
|---|--|

Fiação Diagrama

NOTICE

- A fiação N e PE através dos terminais GRID e BACKUP do inversor varia de acordo com a regulamentação Requisitos de diferentes regiões. Consulte os requisitos específicos das regulamentações locais.
 - Um Disjuntor de Transferência Manual (MTS) de 63A é altamente recomendado para alternar a fonte de alimentação entre a rede e o inversor em todo o sistema de backup doméstico.
 - Recomenda-se a instalação de dispositivos de proteção contra surtos (SPD) antes de conectar as strings de PV e antes de conectar à rede elétrica.
 - A conexão N-PE deve ser maior que 10 m.
 - Recomenda-se a instalação de DRs (Tipo A) com uma corrente residual nominal de funcionamento de 300 mA no lado da REDE ALTERNADA e 30 mA no lado do RESERVO ALTERNADO, sendo que o uso de um DR com uma corrente residual nominal de funcionamento inferior também é permitido se exigido pela norma elétrica local específica. códigos.
- N E CABLES E PE SÃO CABEADOS INDIVIDUALMENTE NO PRINCIPAL PAINEL.**



CAUTION

NOTICE

- Não conecte a barra de terminais N à N-wire entre o inversor e a rede, caso contrário, a operação do inversor pode ser anormal.
- Não conecte as N-wires do lado de backup de CA e do lado de rede de CA, caso contrário, o sistema pode operar de forma anormal. Se conectado em algumas casas, tente desconectar a barra de terminais N da rede e conectar o terminal AC-GRID N do inversor diretamente ao terminal N da rede.

- Simple inverter

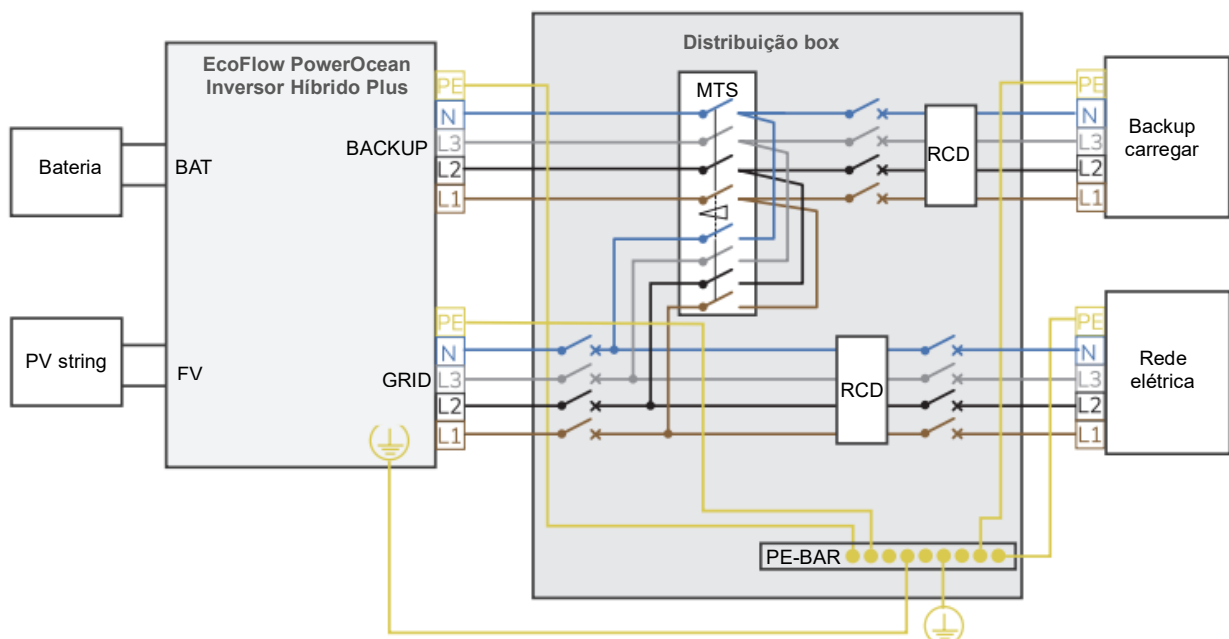

- 2 inversores em cascata (separados cargas)

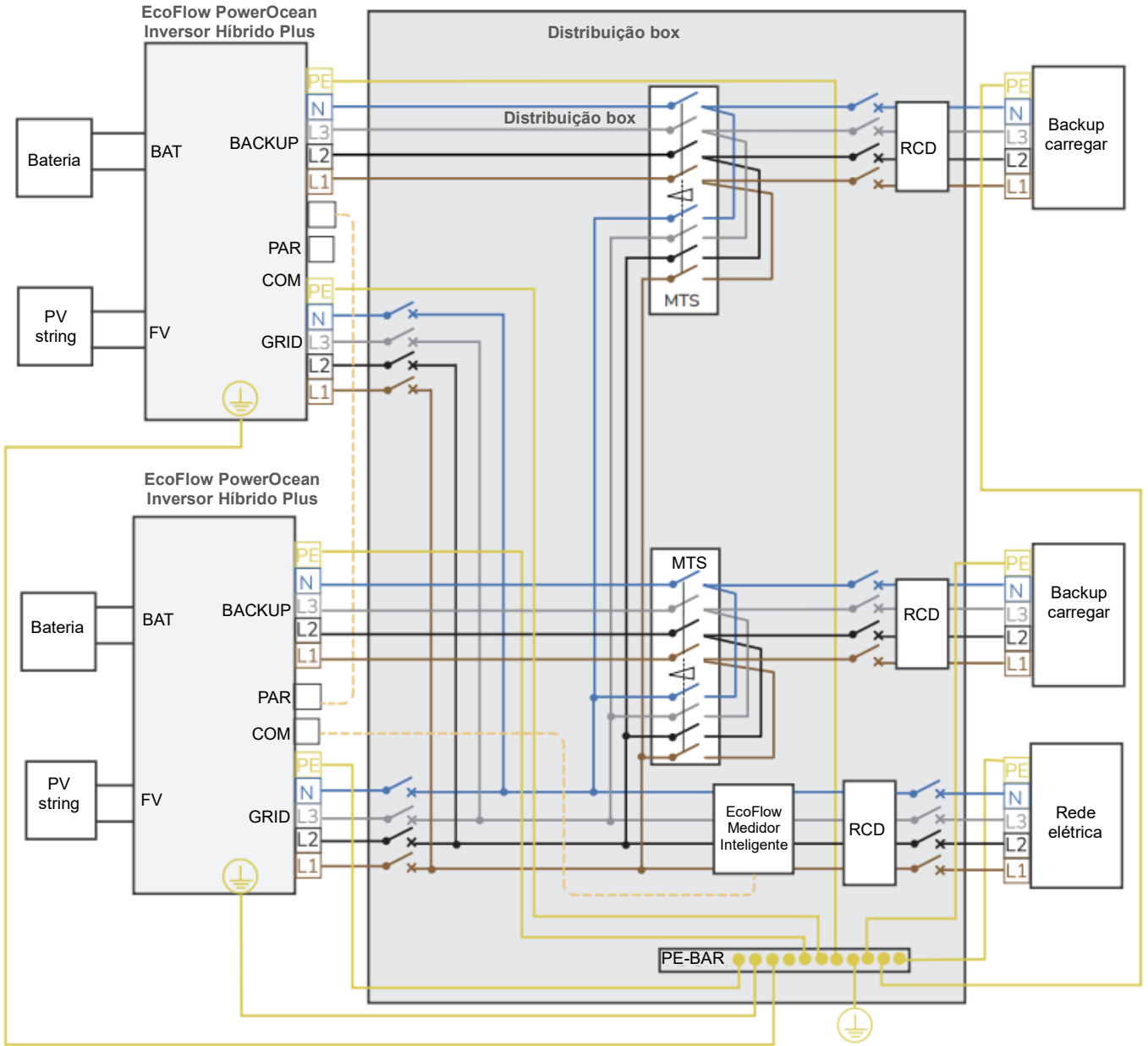

- 2 inversores em cascata (compartilhando cargas)

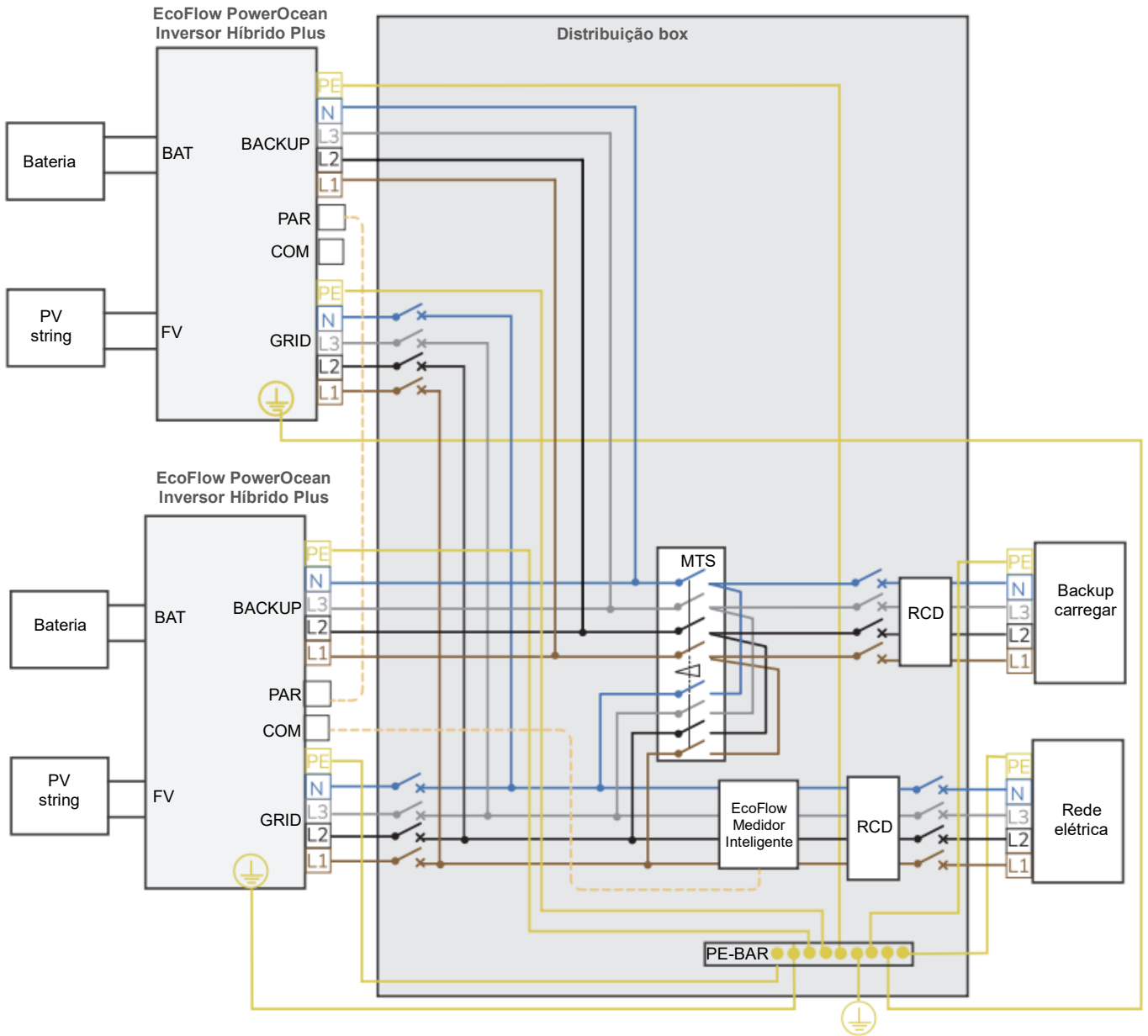

- 3 inversores em cascata (separados cargas)

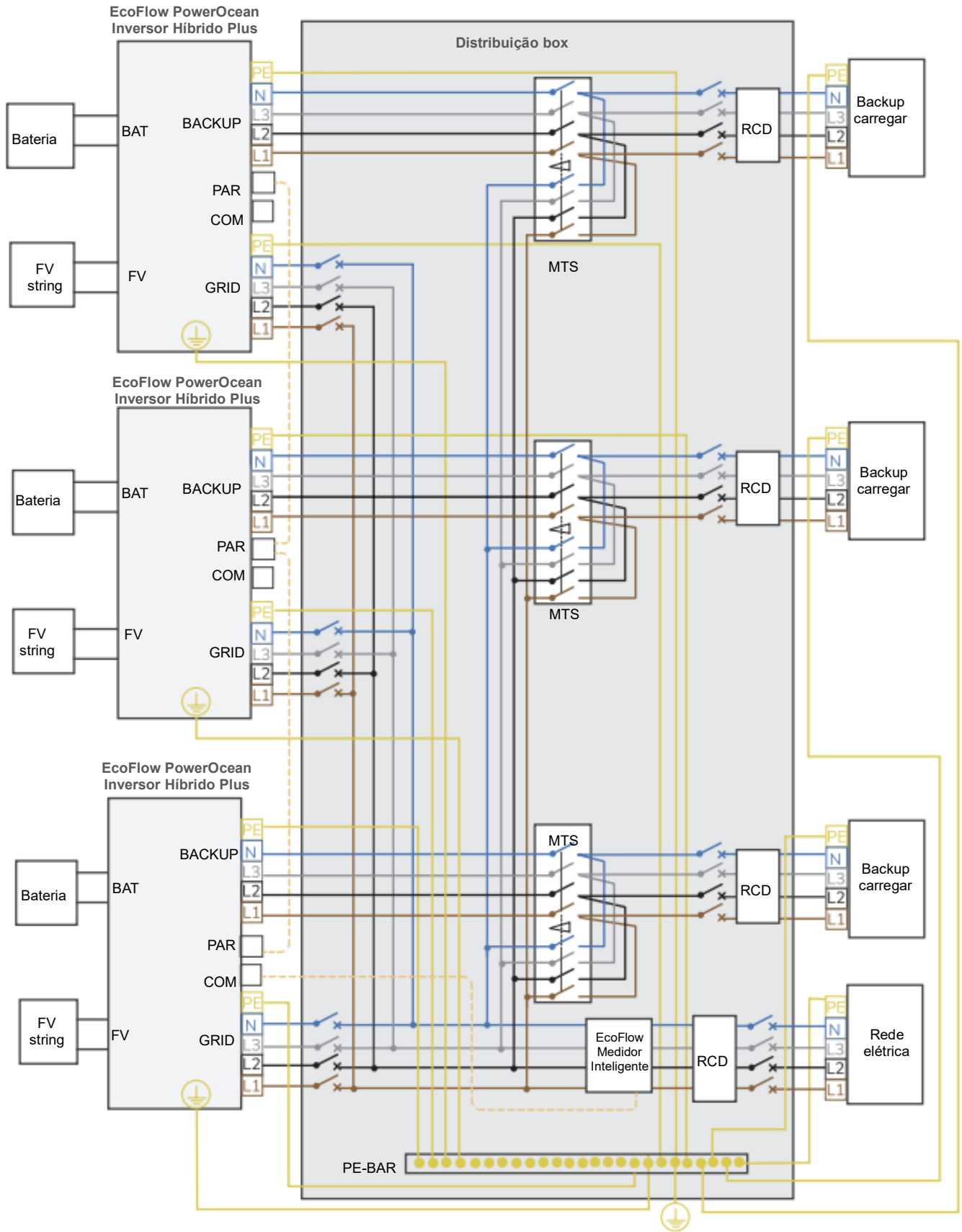

- N E CABLES E PE CABLES ESTÃO CONECTADOS JUNTOS NO PAINEL PRINCIPAL PARA CABOAMENTO.

NOTICE

- Para a Austrália e a Nova Zelândia, o cabo N do lado GRID e do lado BACK-UP deve ser conectado juntos de acordo com as regras de cabeamento AS/NZS_3000. Caso contrário, a função BACK-UP pode ser anormal e arriscada

- Solteiro inverter

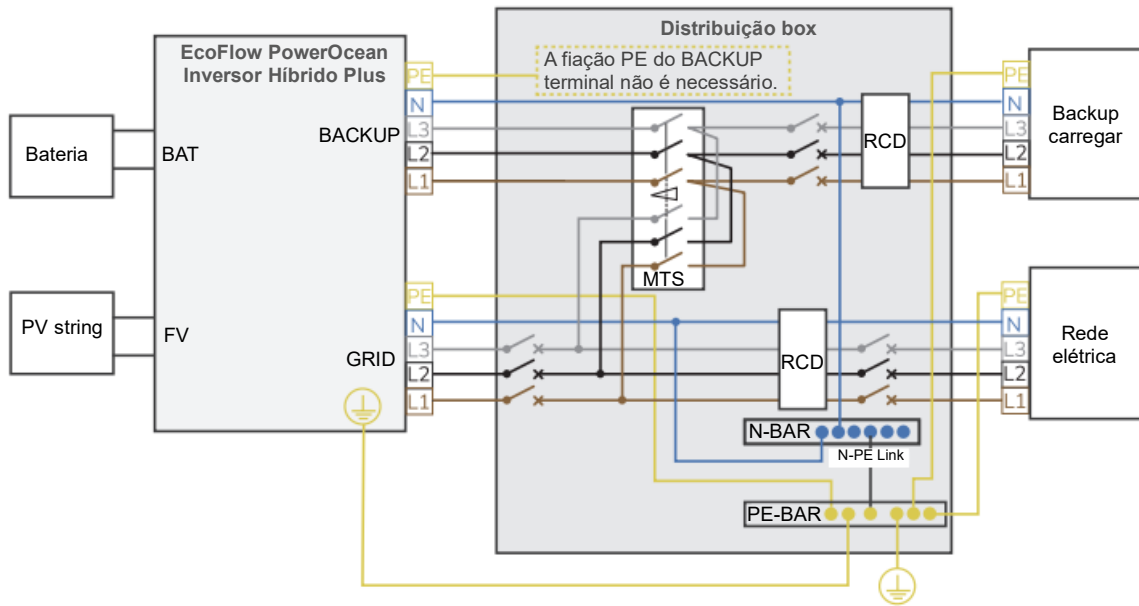

- 2 inversores em cascata (separados carregamentos)



- Desligue a energia da rede e ligue o EPO (se houver) antes de fazer o cascading inversores.
- Desligue os disjuntores das cargas para a posição OFF, caso contrário, a autoverificação da fiação pode ser interrompida. defeituoso.
- Certifique-se de que a versão do firmware esteja atualizada antes de executar cascata.

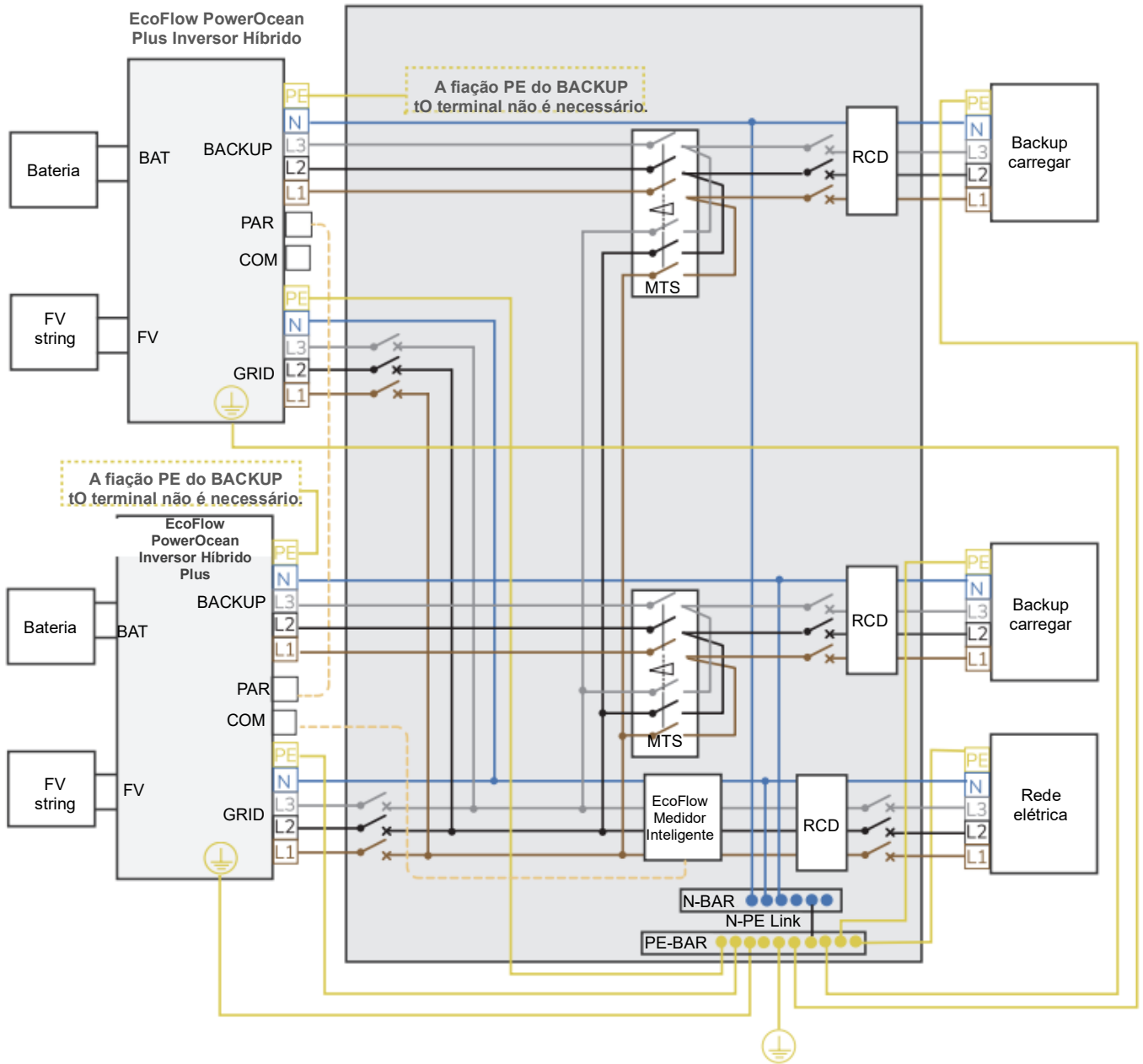

- 2 inversores em cascata (compartilhamento cargas)



- Desligue a energia da rede e ligue o EPO (se houver) antes de fazer o cascading inversores.
- Desligue os disjuntores das cargas para a posição OFF, caso contrário, a autoverificação da fiação pode ser interrompida. defeituoso.
- Certifique-se de que a versão do firmware esteja atualizada antes de executar cascata.

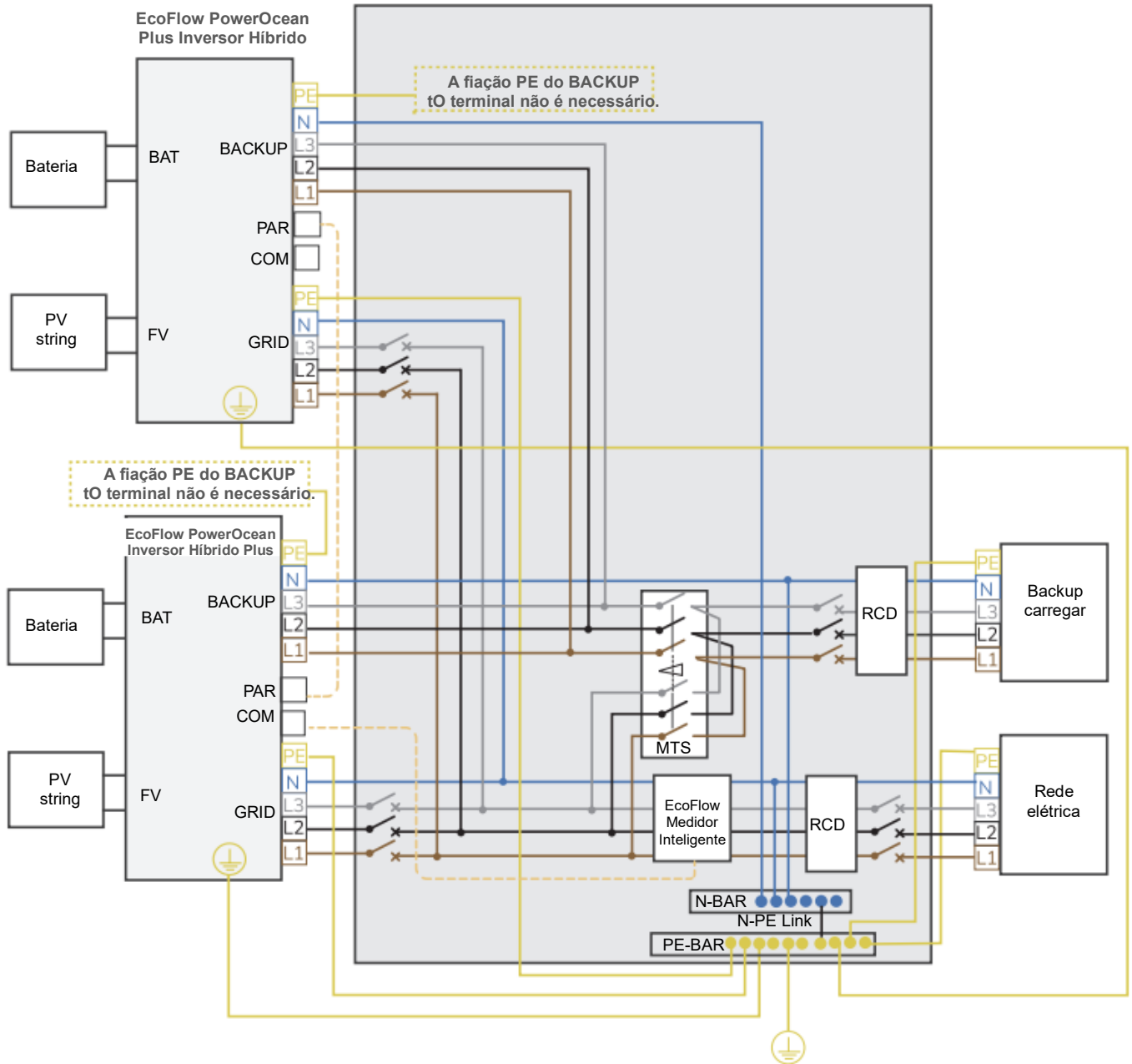

- 3 inversores em cascata (separados cargas)



- Desligue a energia da rede e ligue o EPO (se houver) antes de fazer o cascading inversores.
- Desligue os disjuntores das cargas para a posição OFF, caso contrário, a autoverificação da fiação pode ser interrompida. defeituoso.
- Certifique-se de que a versão do firmware esteja atualizada antes de executar cascata.

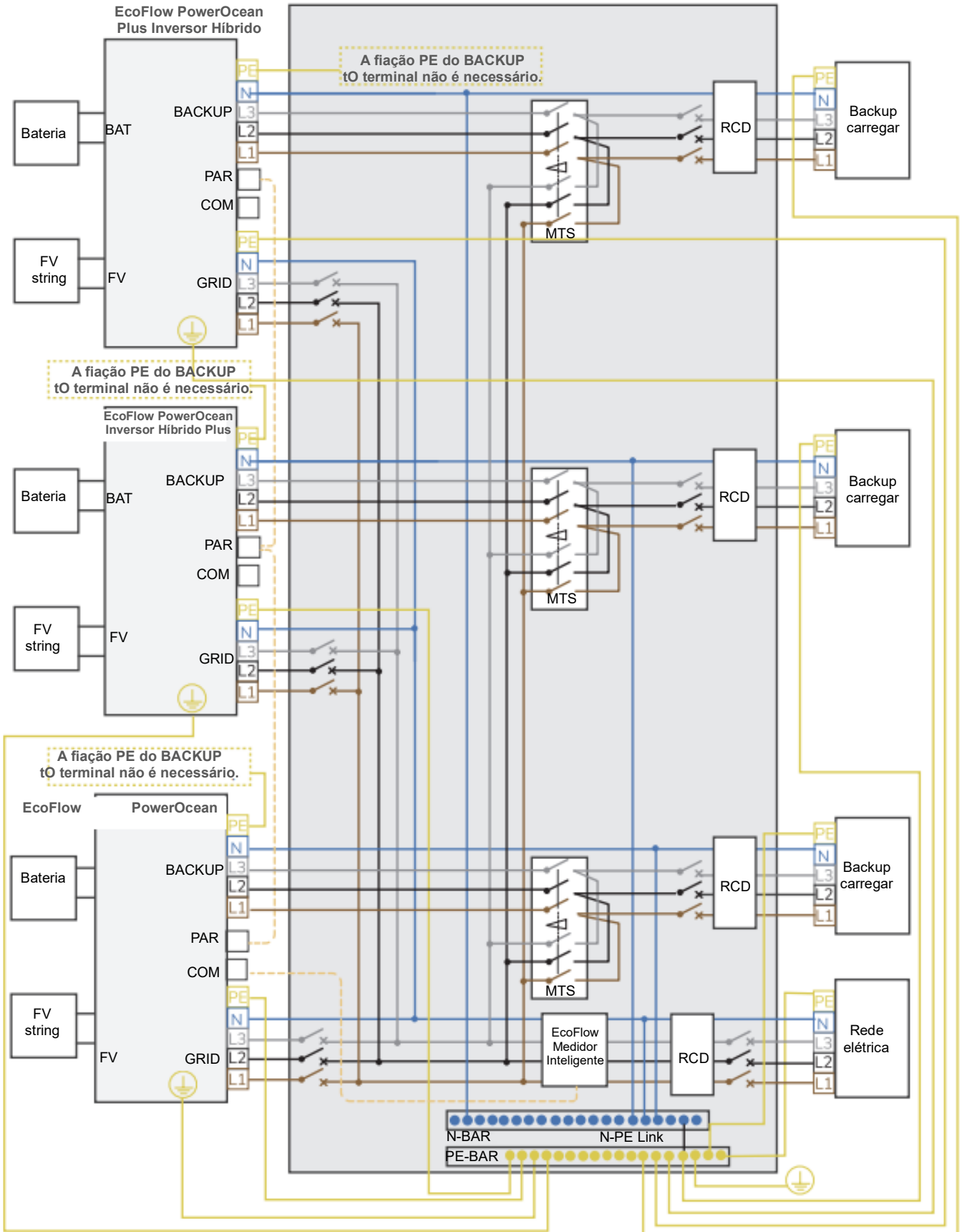

Conectando cabos PE

NOTICE

- Certifique-se de que o cabo PE está conectado de forma segura.
- Envolve a área de crimpagem do fio com tubo de retração por calor ou fita isolante. O tubo de retração por calor é usado como exemplo.
- Ao usar uma pistola de calor, proteja o equipamento de ser carbonizado.
- Recomenda-se o uso de gel de sílica ou tinta ao redor do terminal de aterramento após a conexão do cabo PE

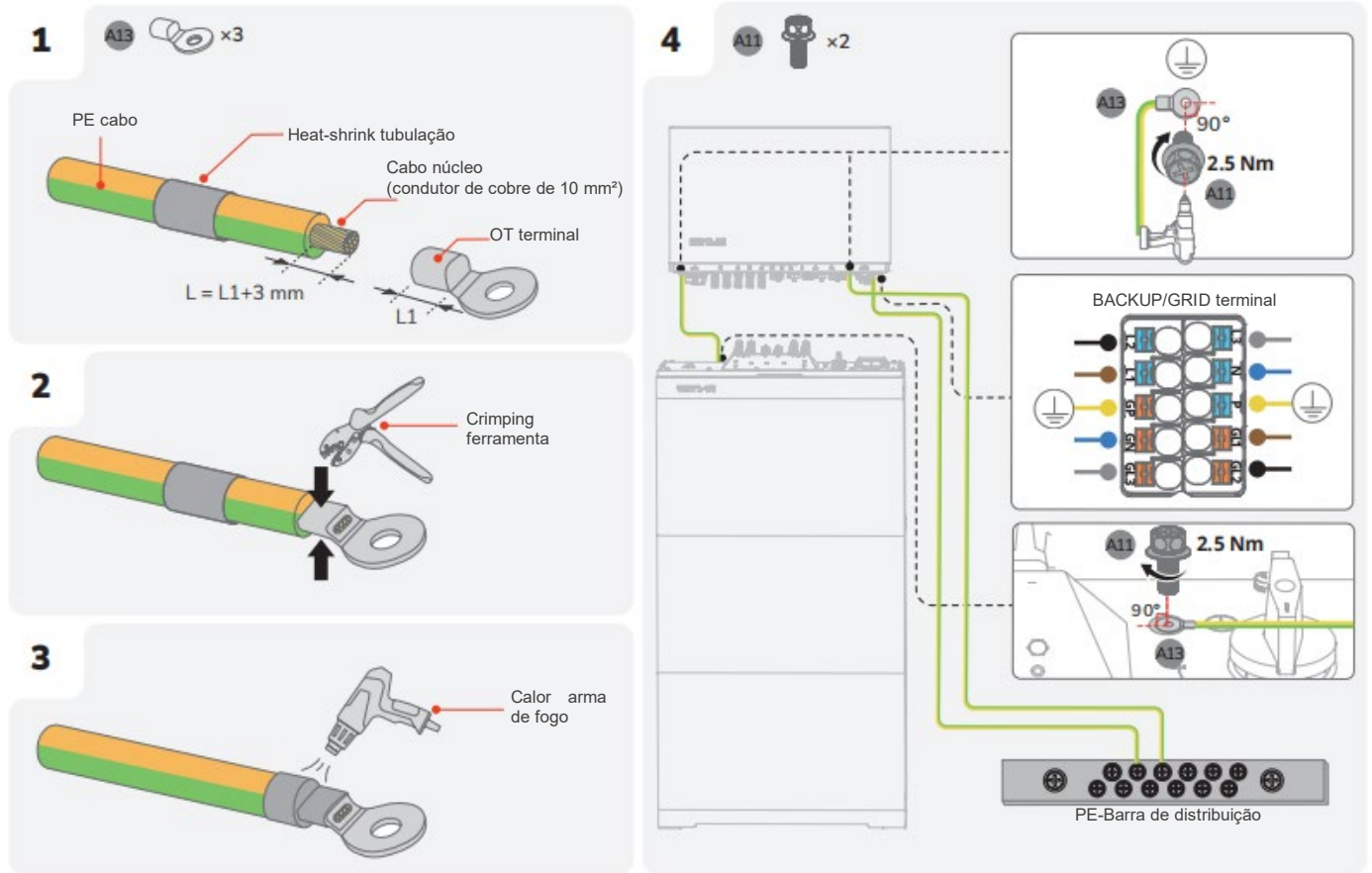

Conectando cabos de entrada de FV



DANGER

- Antes de conectar os cabos de entrada de FV, certifique-se de que o interruptor AC conectado ao inversor e o INTERRUPTOR FV no inversor estejam DESLIGADOS. Não fazer isso pode resultar em choques elétricos.
- A string de FV gerará alta voltagem letal quando exposta à luz solar. Desconecte o cabo de FV da string de FV antes de conectar a energia DC.
- Antes da conexão, certifique-se de que a polaridade da saída do conjunto de painéis fotovoltaicos corresponda a "PV+"/"PV-" símbolos.
- Antes de conectar os cabos de entrada dos painéis fotovoltaicos, certifique-se de que a impedância entre os terminais positivo/negativo da string de painéis fotovoltaicos e a terra seja superior a 1 MΩ. Não conecte à terra o terminal positivo/negativo do conjunto de painéis fotovoltaicos.
- Quando o inversor estiver em funcionamento, não é permitido trabalhar nos cabos de entrada dos painéis fotovoltaicos, como conectar ou desconectar uma string de painéis fotovoltaicos ou um módulo de painel fotovoltaico em uma string de painéis fotovoltaicos. A falha em fazer isso pode causar choques elétricos.
- Não remova a tampa protetora do terminal de entrada de PV não utilizado. Caso contrário, a classificação IP do inversor será afetada.
- Certifique-se de que a tensão CC máxima e a corrente de curto-circuito máxima de qualquer string não excedam a faixa permitida especificada nos "Parâmetros técnicos" do Manual do Usuário.

NOTICE

- Para evitar mau funcionamento, não conecte nenhum módulo PV que tenha risco de vazamento corrente para o inversor.
- Para evitar danos causados por raios ao inversor, recomenda-se adicionar um interruptor de proteção contra surtos na caixa de junção do PV.
- Após os conectores positivo e negativo se encaixarem, puxe levemente os cabos de entrada do PV para trás para garantir que eles estejam conectados com segurança.
- Não é recomendável conectar diferentes marcas ou modelos de módulos fotovoltaicos a um MPPT circuito, ou conectar módulos fotovoltaicos de orientação ou ângulos diferentes a uma única string fotovoltaica.

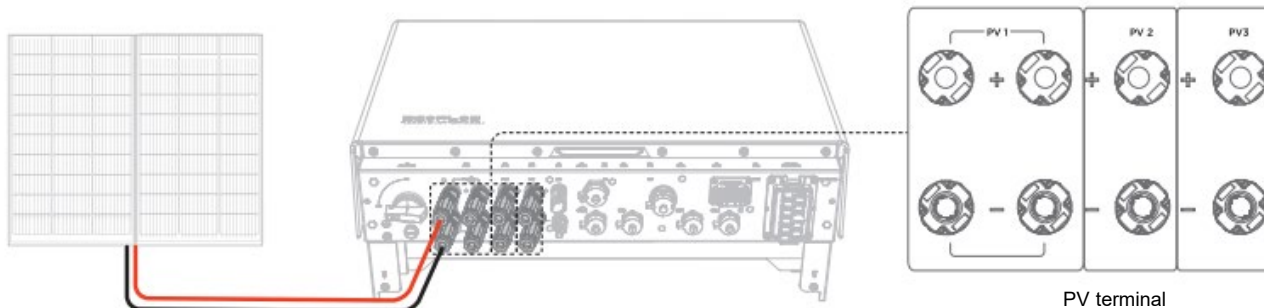

PV terminal

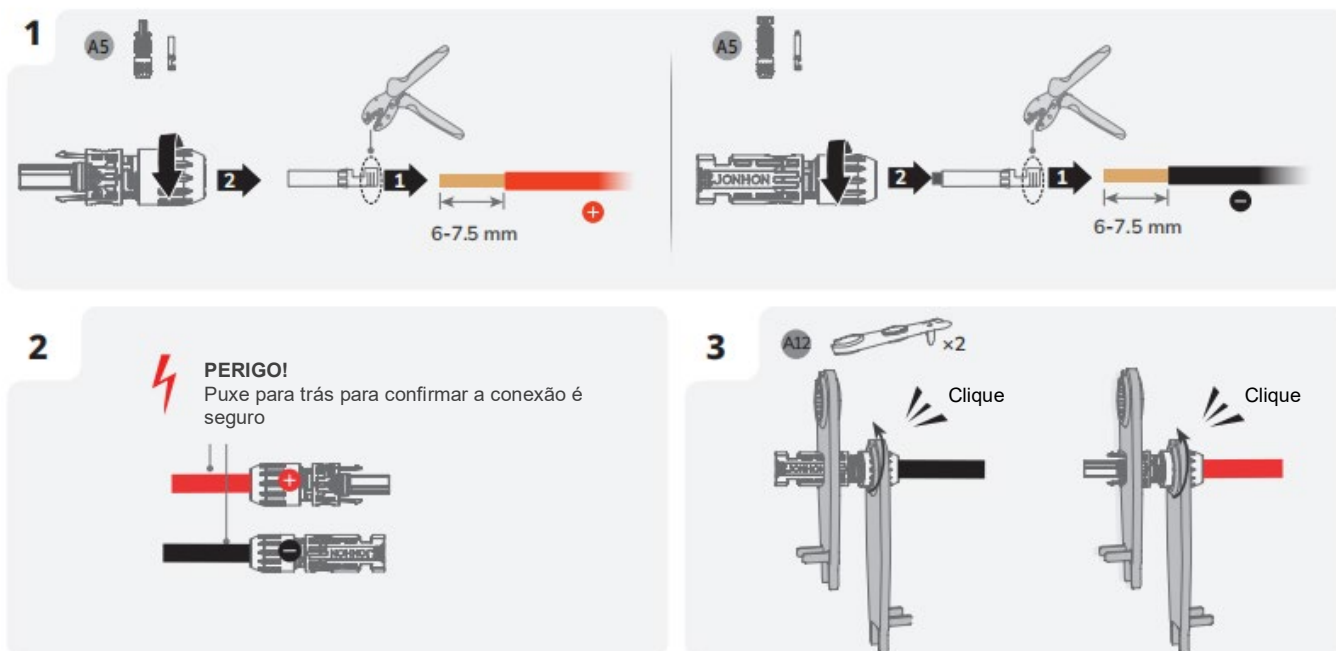

4 Certifique-se de que as polaridades do cabo são corretas.

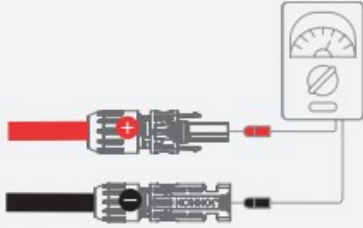

5

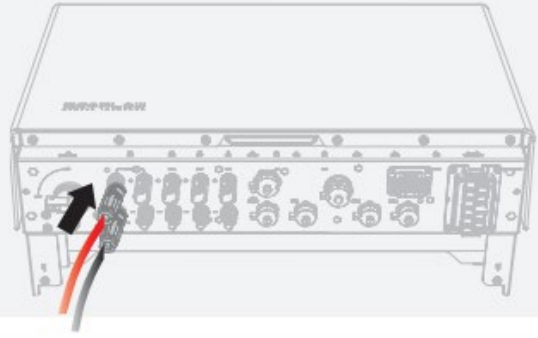

- Defina o multímetro para a função CC para medir a tensão na posição CC. Se a tensão for um valor negativo, a polaridade da entrada PV está incorreta e precisa de correção. Se a tensão for superior a 1000 V, muitos módulos PV estão configurados para a mesma string. Remova alguns módulos PV.
- Se o cabo de entrada PV estiver conectado inversamente e o PV SWITCH estiver definido como ON, defina primeiro o PV SWITCH para a posição OFF, remova os conectores positivo e negativo e corrija as polaridades dos cabos de entrada PV.

Remoção do Terminal PV



- Antes de remover os conectores positivo e negativo, certifique-se de que o PV SWITCH está OFF.

A12 x1

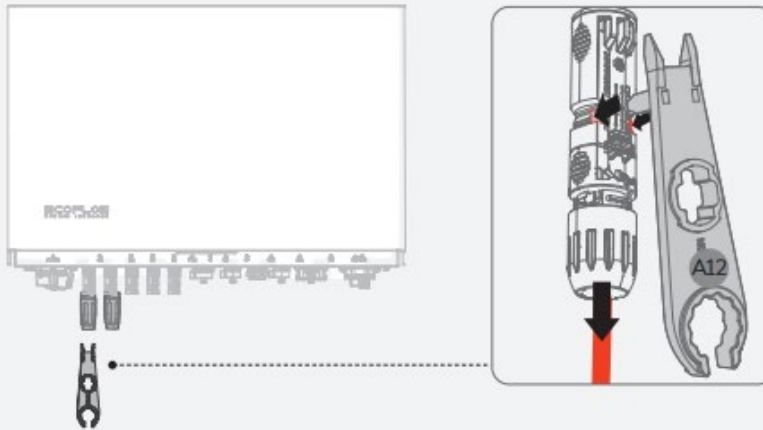

Comunicação entre inversores em cascata



- Insira resistores terminais para o funcionamento adequado comunicação.

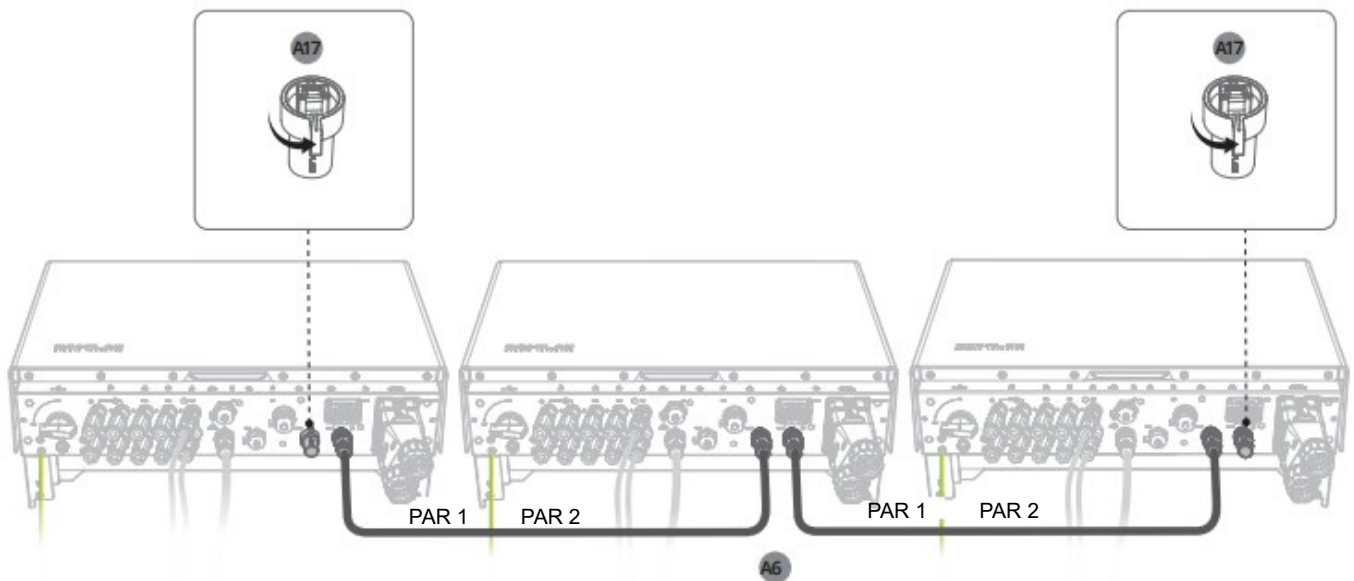

Conectando cabos GRID/BACKUP

DANGER

- O comprimento da tira deve ser de 20 mm. Um comprimento de tira menor pode causar uma compressão insegura e afetar a capacidade de condução de corrente.
- Endireite os condutores. Se algum condutor ficar exposto fora da capa de fios, pode ocorrer um curto-circuito ocorrer.
- Certifique-se de puxar o cabo para trás para confirmar a conexão antes de segurar o bloco de terminais lugar.

CAUTION

- Antes de instalar, operar e manter o equipamento, sempre o desconecte de todas as fontes de energia. poder.
- Não conecte cargas entre o inversor e o interruptor de CA que se conecta diretamente ao inversor.
- Conecte o polo PE do conector GRID e o equipamento anexo.
- Não conecte os condutores GRID ao terminal de carga de BACKUP do inversor e não conecte os condutores de carga de BACKUP ao terminal GRID.
- Certifique-se de que a fiação está correta; caso contrário, pode causar mau funcionamento do dispositivo ou até mesmo dano.

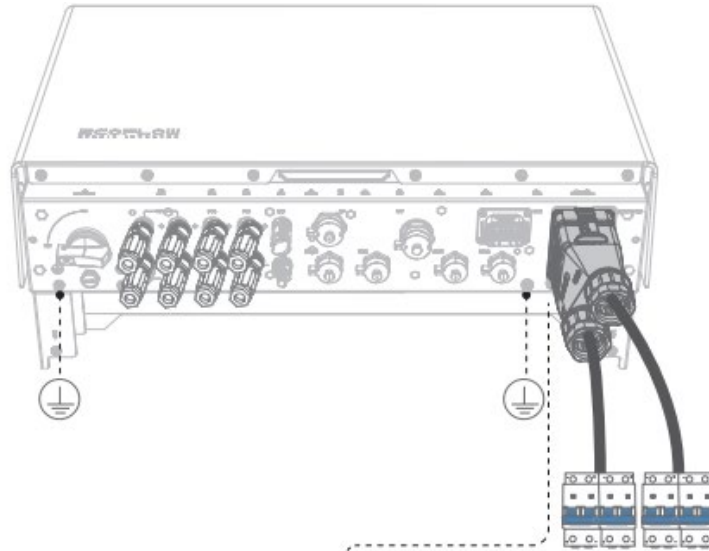

BACKUP carregar terminal

- L1 • LOAD-L1, linha 1 de fase a
- L2 • LOAD-L2, linha 2 de fase b
- L3 • LOAD-L3, linha 3 de fase c
- N • LOAD-N, fio neutro
- P • LOAD-PE, solo fio

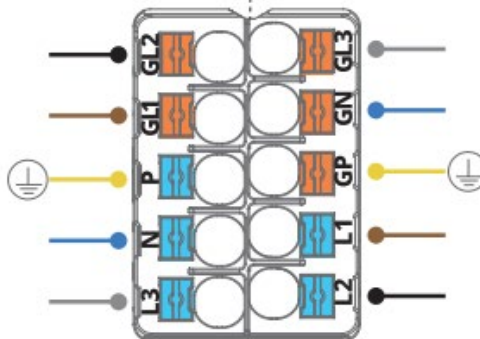

GRID terminal

- GL1 • GRID-L1, linha a-fase 1
- GL2 • GRID-L2, linha b-fase 2
- GL3 • GRID-L3, linha c-fase 3
- GN • GRID-N, fio neutro
- GP • GRID-PE, fio de terra

1

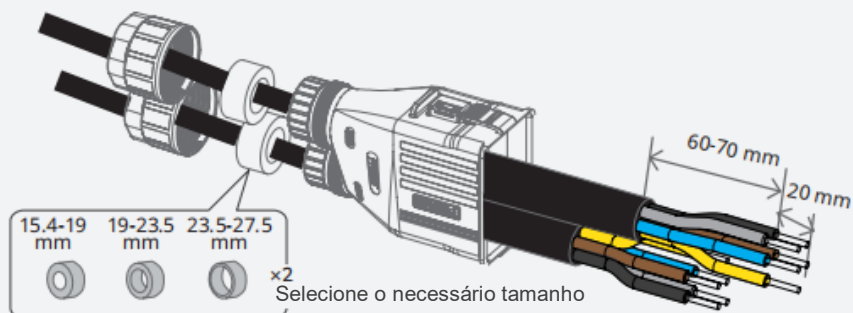

AB x1



15,4-19 mm
19-23,5 mm
23,5-27,5 mm

x2
Selecione o necessário tamanho

2

-  10-16 mm² de acordo com a especificação do inverter
-  10-16 mm² de acordo com a especificação do inverter

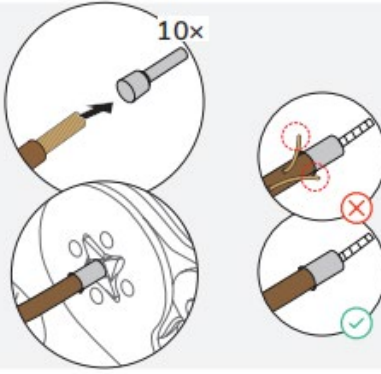
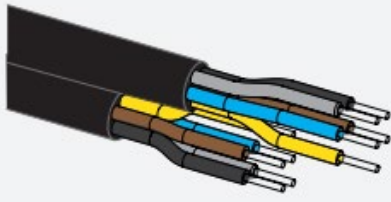

3

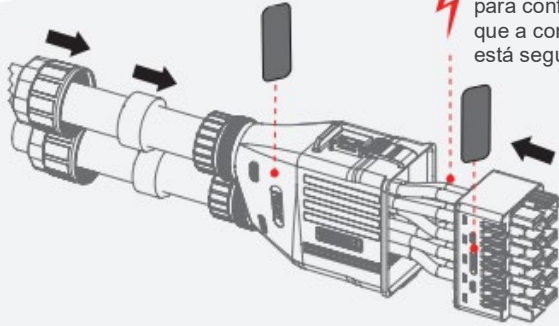

PERIGO!
Puxe para trás para confirmar que a conexão está seguro

4

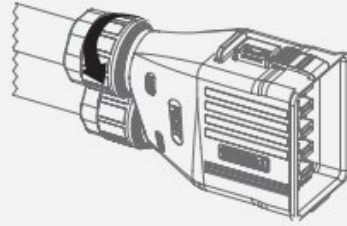

5

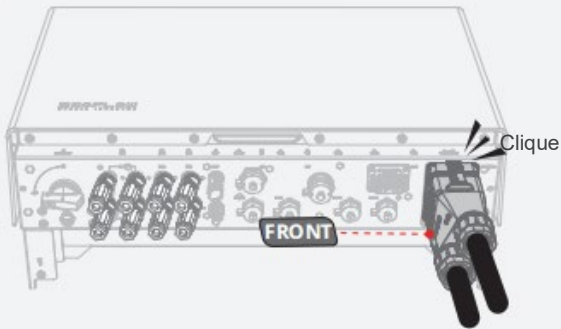

6

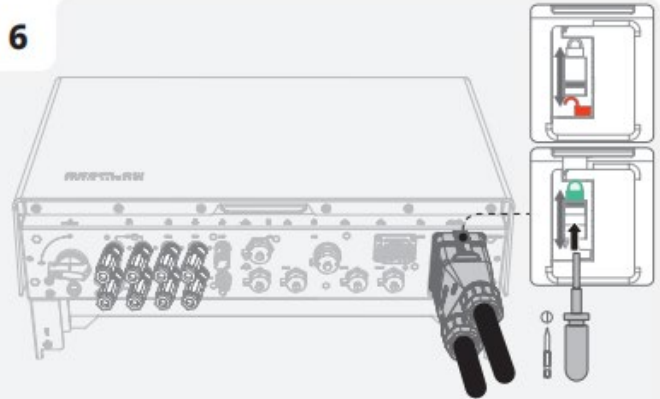

Conectando cabos de alimentação da bateria

⚠ DANGER

- Antes de desconectar os terminais da bateria, você DEVE colocar o INTERRUPTOR DA BATERIA no topo da caixa de junção na posição OFF, em seguida, pressione e segure o botão ON/OFF da BATERIA no lado direito da caixa de junção por 10 segundos, até que o indicador esteja desligado.

⚠ CAUTION

- Ambas as extremidades do cabo positivo são conectores positivos. Ambas as extremidades do cabo negativo são conectores negativos.

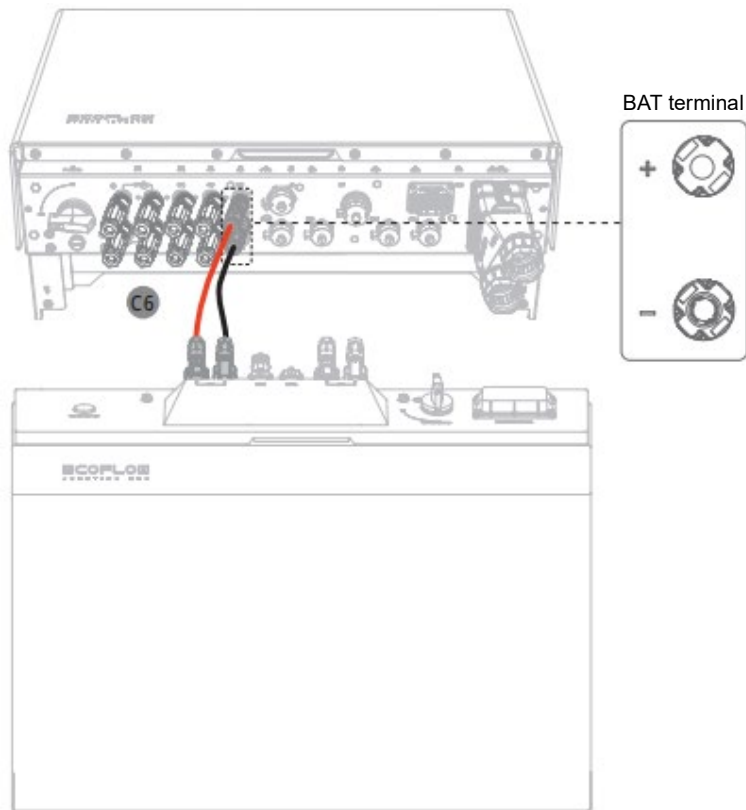

PARA CRIAR UM CABO DE ENERGIA DE BATERIA MAIS LONGO (ATÉ 20 M)

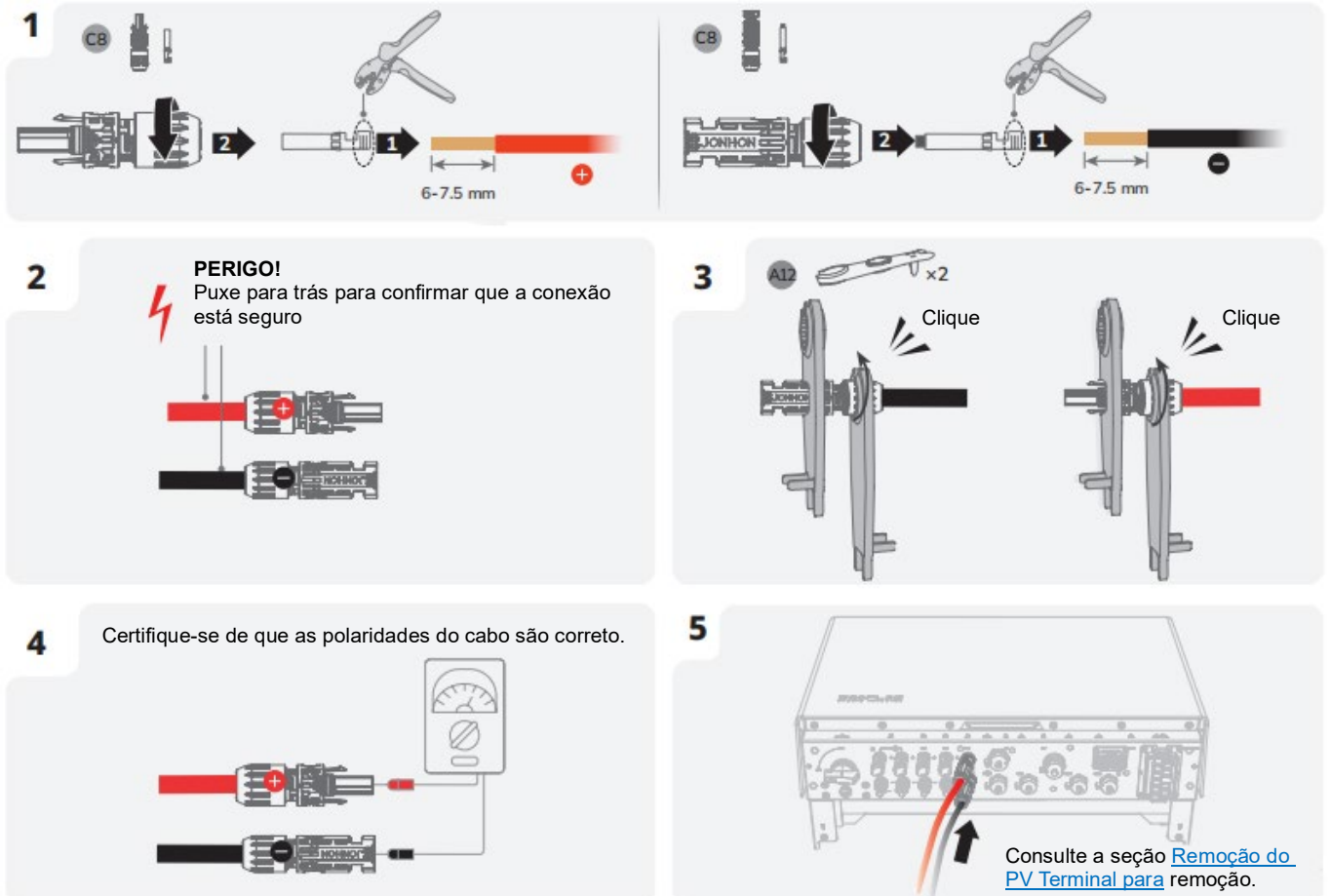

Conectando cabos de comunicação da bateria

NOTICE

- Conectores são necessários em ambas as extremidades da comunicação da bateria cabo.
- Recomenda-se usar COM1 para comunicação entre o inversor e a bateria, COM2 para comunicação paralela da bateria.



CAUTION

- É OBRIGATÓRIO instalar uma resistência de terminação no terminal B-COM não utilizado da caixa de junção da bateria, caso contrário, isso causaria mau funcionamento do sistema.
- No caso de caixas de junção de baterias que já têm resistores de terminação instalados conforme entregues, remova o resistor de terminação para usar o terminal B-COM.

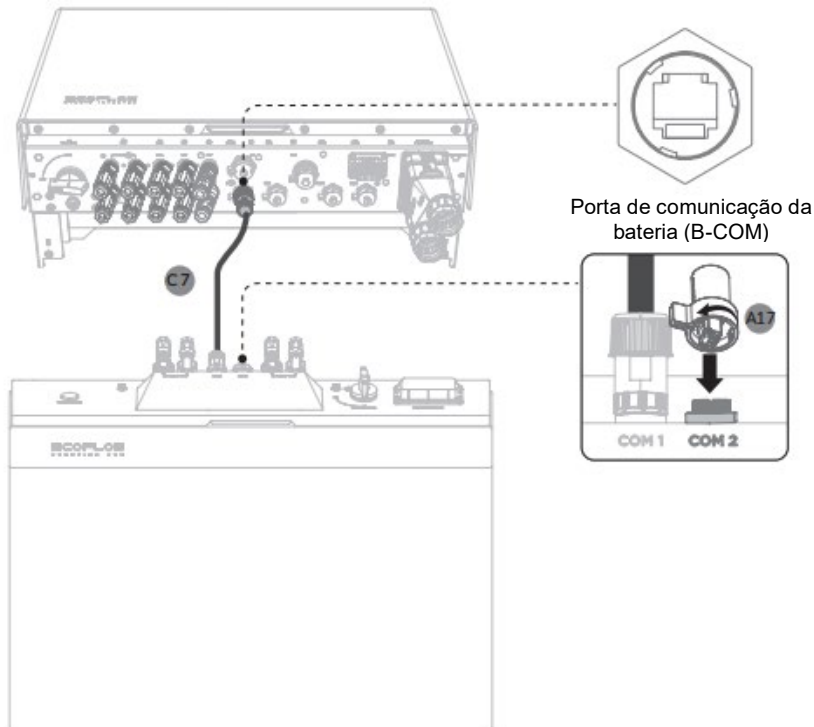

PARA CRIAR UM CABO DE COMUNICAÇÃO MAIS LONGO (ATÉ 20 M)

- Método 1 (recomendado): Use um cabo de rede preparado por você (Cat 5e ou superior blindado) cabo

O cabo deve atender ao requisito de dimensão, conforme mostrado na figura, caso contrário, você pode descascar a camada externa do cabo cabo cabeça ou método de uso 2.

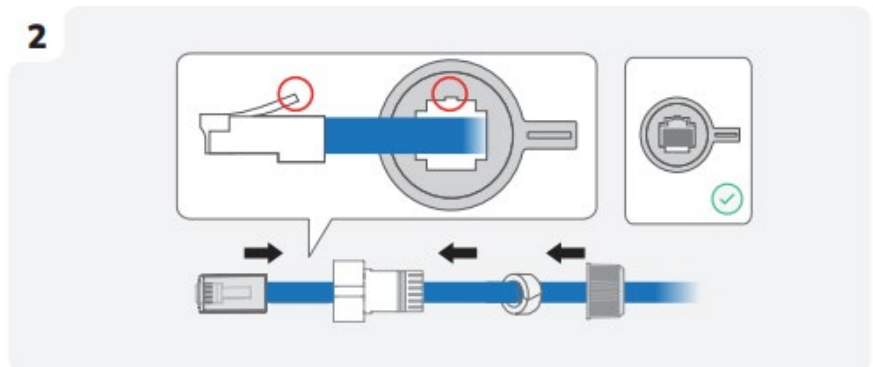
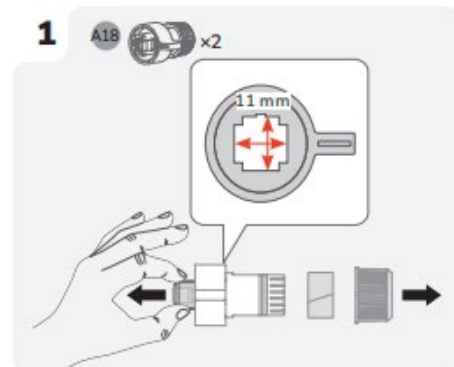

- Método 2: Criar uma nova rede cabo

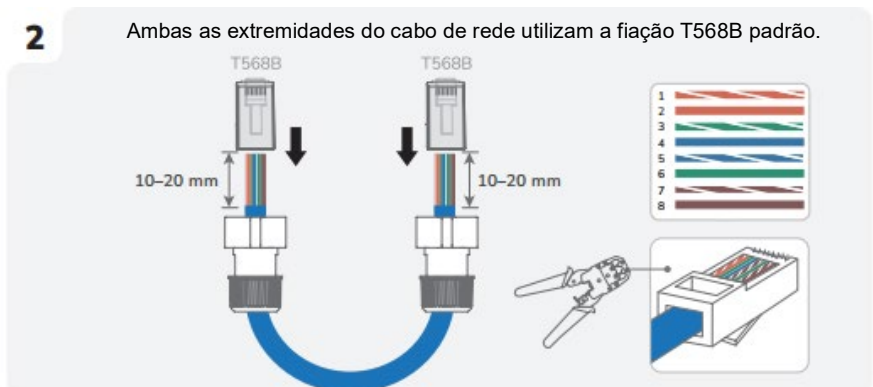
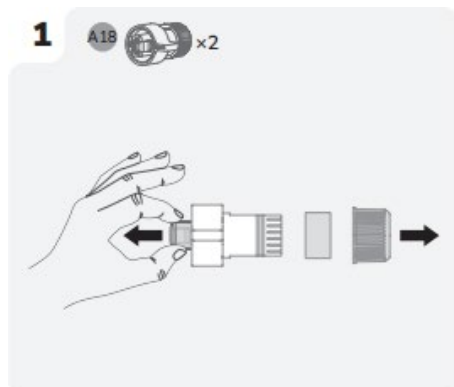

• Cascata Baterias

NOTICE

- Uma caixa de junção de bateria suporta um máximo de 3 baterias pacotes.
- Até 12 baterias (máximo de 61,2 kWh) podem ser cascaded.
- Não remova a tampa protetora dos terminais de entrada de corrente contínua não utilizados. Caso contrário, a classificação IP do inversor será afetada.
- Para o espaço de bateria, consulte a seção Requisitos de Espaço de Instalação neste guia.

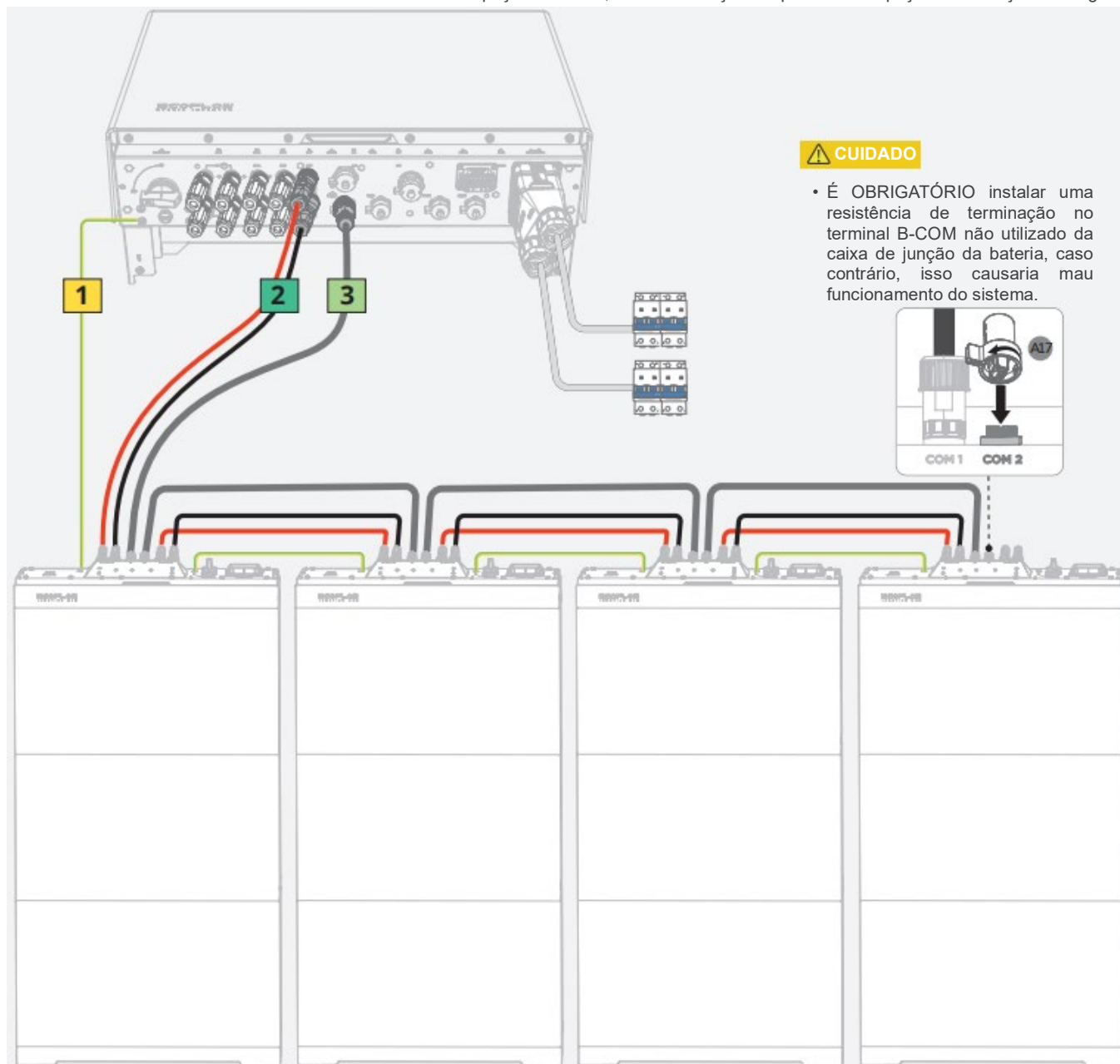

LEND A

- 1** Para obter detalhes sobre como conectar terminais de aterramento entre as caixas de junção da bateria, consulte a seção **Conectando cabos PE** Neste guia.
- 2** Para obter detalhes sobre como conectar os terminais de entrada de corrente contínua (BAT+/-) entre as caixas de junção da bateria, consulte a seção **Conectando cabos de alimentação da bateria** Neste guia.
- 3** Para obter detalhes sobre como conectar os terminais de comunicação da bateria (B-COM) entre as caixas de junção da bateria, consulte a seção **Conectando cabos de comunicação da bateria** Neste guia.

Instalando o conector COM com fio de curto-circuito

NOTICE

- O terminal COM suporta a conexão de interface lógica. A interface lógica é necessária por alguns locais regulamentações que podem ser operadas por um simples interruptor ou contatores.
- Quando o interruptor estiver fechado, o inversor poderá funcionar normalmente. Quando o interruptor estiver aberto, o inversor reduzirá sua potência ativa para zero.
- O DRM só será suportado na Austrália e na Nova Zelândia.
- Classificação da Contato do Relé dos pinos SG_Ready: 30V/2A. A carga recomendada deve ser classificada
- $\leq 24V/2A$ para segurança operação.

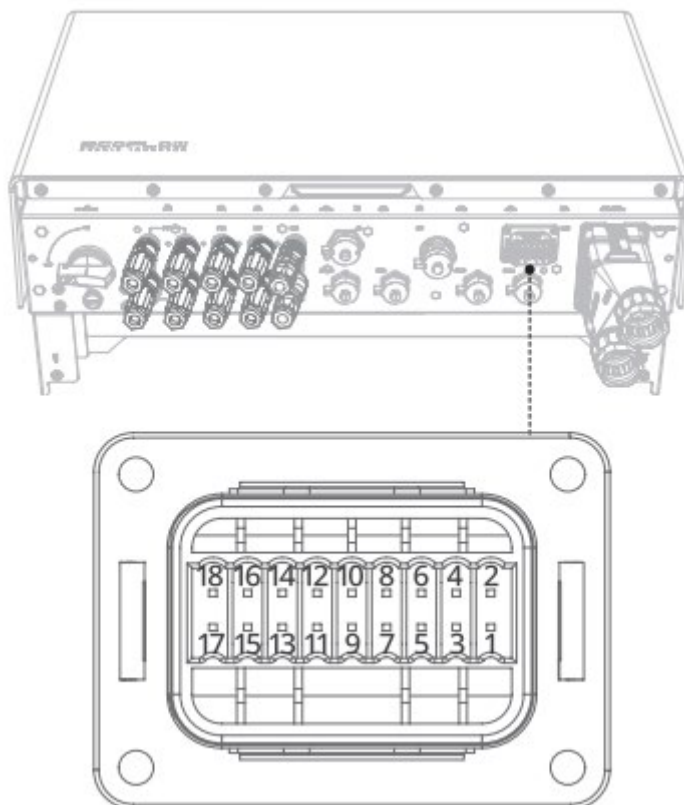

Status DRM ou RCR Detecção		Parada de Emergência Entrada	
1	DRM0/COM LOAD ou REF_1 (AU) REF_1 (UE)	11	EPO_GND
2	DRM1/5 ou DI_1 (AU) DI_1 (UE)	12	EPO
3	DRM2/6 ou DI_2 (AU) DI_2(UE)	AC Medidor	
4	DRM3/7 ou DI_3 (AU) DI_3 (UE)	13	485_A_1
5	DRM4/8 ou DI_4 (AU) DI_4 (UE)	14	485_B_1
6	REF GEN/0 ou REF_2 (AU) REF_2 (UE)		
SG_Ready		AC Coupled Medidor	
7	SG_Ready11	15	485_A_2
8	SG_Ready12	16	485_B_2
9	SG_Ready21	Ecosistema Eletrodomésticos	
10	SG_Ready22	17	485_A_3
		18	485_B_3

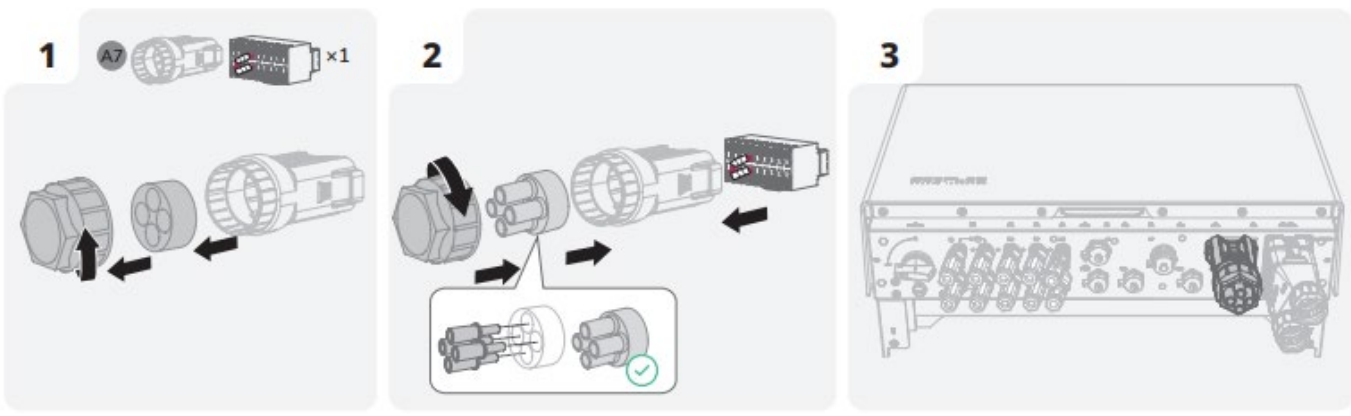

• RECEBEDOR DE CONTROLE DE ONDAS (RCR)

O receptor de controlo de ondas (RCR) é uma interface entre um sistema fotovoltaico e a empresa da rede elétrica que permite ao operador da rede reduzir a potência de alimentação, se necessário. Geralmente, se a rede estiver sobrecarregada, a empresa de serviços públicos especificará se o sistema fotovoltaico deve reduzir a sua potência de alimentação para 0%, 30%, 60% da sua potência nominal. Se a rede não estiver sobrecarregada, o sistema fotovoltaico poderá fornecer 100% da potência. Estes comandos de controlo serão enviados diretamente ao instalador e, em seguida, executados pelo RCR.

O RCR possui quatro relés (K1-K4). Os relés são contatos de abertura sem potencial. Os relés estão interligados entre si. Além disso, cada um desses relés representa uma das seguintes etapas de controle:

Não.	K1	K2	K3	K4	Sistema Ponto de ajuste
1	0	0	0	0	100%
2	0	0	0	LIGADO	0%
3	0	0	LIGADO	0	30%
4	0	0	LIGADO	LIGADO	0%
5	0	LIGADO	0	0	60%
6	0	LIGADO	0	LIGADO	0%
7	0	LIGADO	LIGADO	0	30%
8	0	LIGADO	LIGADO	LIGADO	0%
9	LIGADO	0	0	0	100%
10	LIGADO	0	0	LIGADO	100%
11	LIGADO	0	LIGADO	0	100%
12	LIGADO	0	LIGADO	LIGADO	100%
13	LIGADO	LIGADO	0	0	100%
14	LIGADO	LIGADO	0	LIGADO	100%
15	LIGADO	LIGADO	LIGADO	0	100%
16	LIGADO	LIGADO	LIGADO	LIGADO	100%

Ative o RCR conectando COM1 e COM6, neste caso, a limitação de alimentação será desativada. O inversor está conectado ao receptor de controle de ondulação da seguinte forma:

- DRM1/DI_1(COM2): 100%
- DRM2/DI_2(COM3): 60%
- DRM3/DI_3(COM4): 30%
- DRM4/DI_4(COM5): 0%

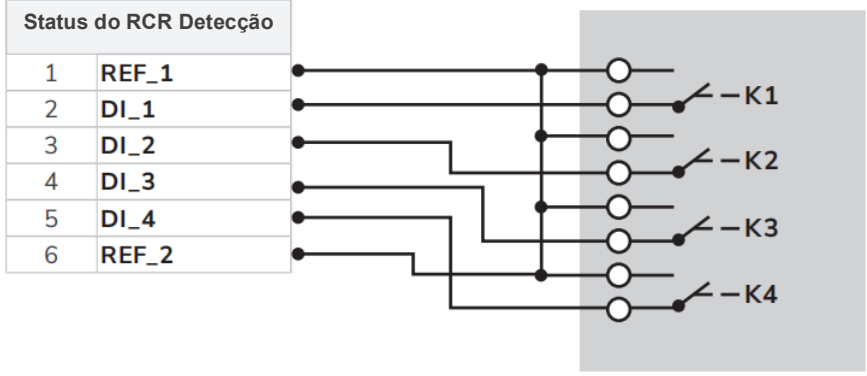

■ (Opcional) Instalação de Parada de Emergência (EPO)

NOTICE

- Antes de instalar o EPO, remova o fio de curto-circuito entre o PIN11 e PIN12.

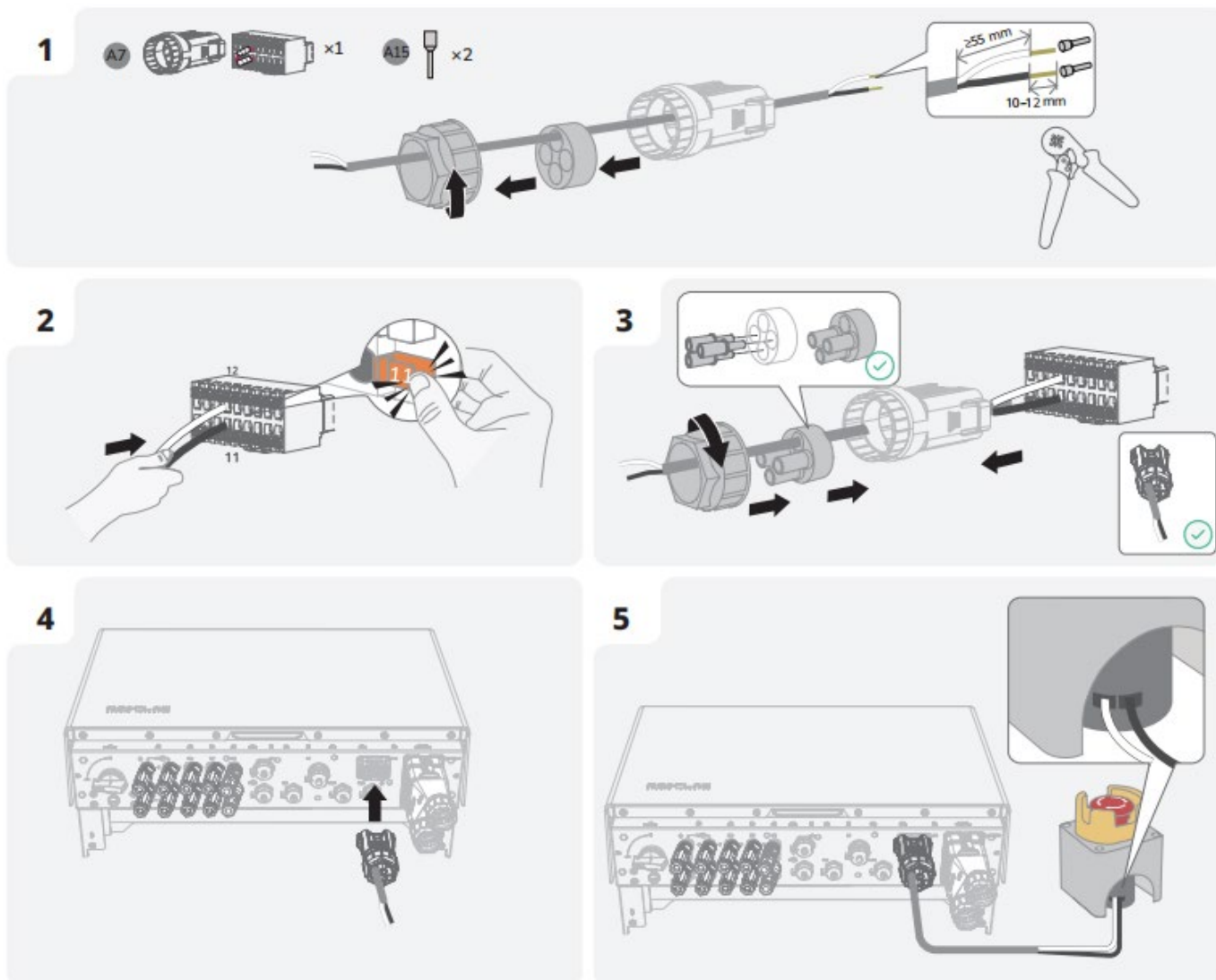

■ Conectando Eletrodomésticos do Ecosistema

EcoFlow PowerOcean Plus suporta a conexão com EcoFlow PowerHeat, EcoFlow PowerGlow, EcoFlow PowerPulse por meio da interface COM.

Consulte o procedimento na seção "(Opcional) Instalando o Parada de Emergência (EPO)" e conecte os fios em conformidade com a definição de PIN da interface COM. Verifique a instrução correspondente produtos.

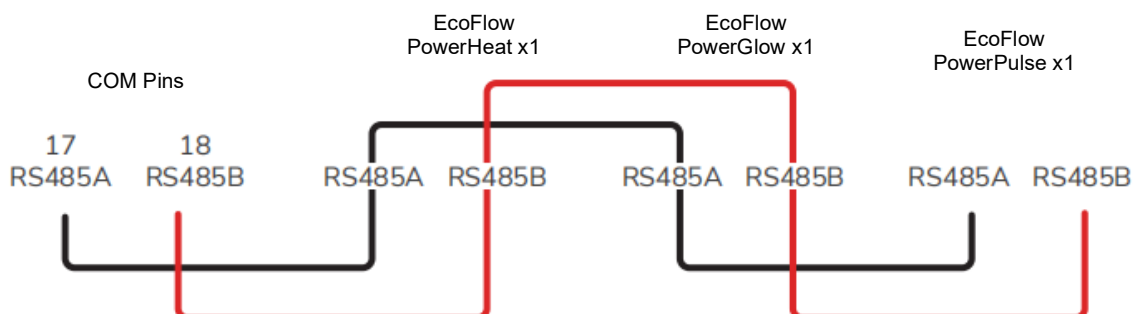

Conectando Smart Mater

NOTICE

- Requisitos de cabo: par trançado blindado 2*0.5 mm², até 100 m.
- O medidor inteligente é vendido separadamente, com parâmetros predefinidos antes da entrega. Não modifique os parâmetros relevantes.
- A compatibilidade deste produto com medidores inteligentes pode variar por regiões e versões. Para obter instruções detalhadas sobre a instalação e o esquema de fiação do medidor inteligente para este produto, consulte o guia fornecido com o medidor.
- As cores dos cabos mostradas nas figuras são apenas para referência. Selecione um cabo apropriado de acordo com os padrões locais.

COM CT

- 1** A7 x1 A15 x2

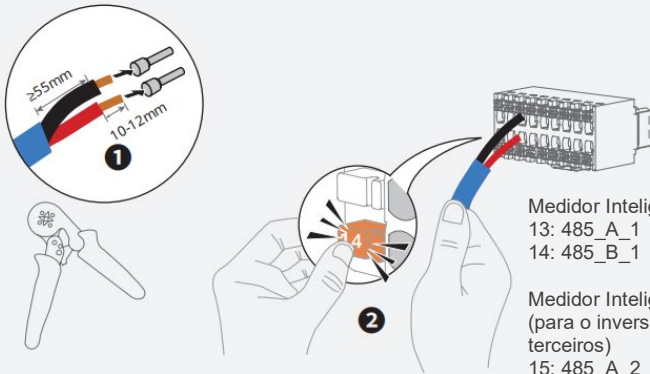

2 MÁQUINA DE MEDIR AMOSTRAAGEM
Encontre a rede elétrica residencial e conecte o medidor inteligente conforme mostrado no diagrama.

3 METER COMUNICAÇÃO
Encontre a porta de comunicação A, B no medidor e conecte-a ao inversor.

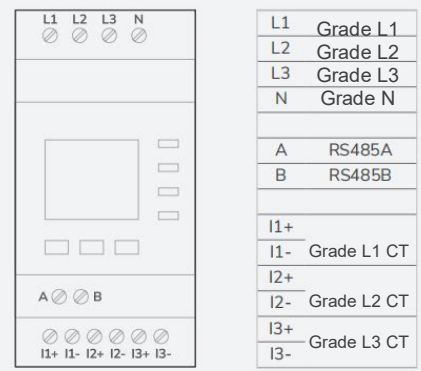

4 CABOAMENTO DE COMUNICAÇÃO DIAGRAMA

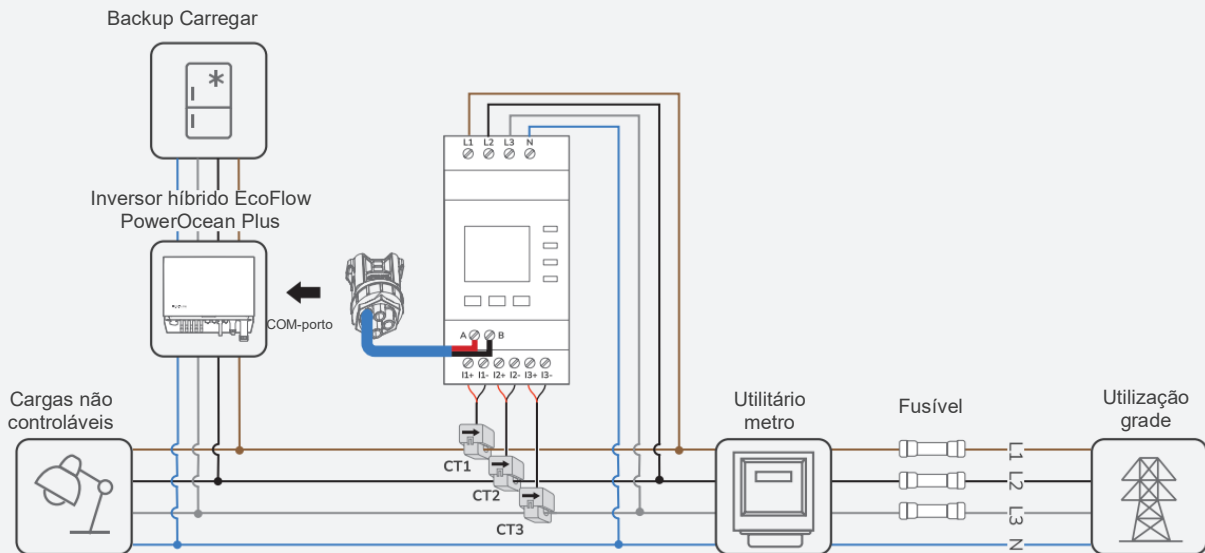

SEM CT

1

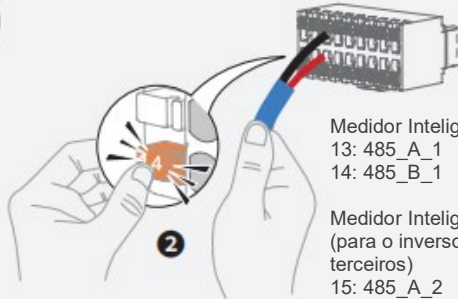
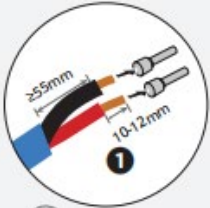

Medidor Inteligente 1
13: 485_A_1
14: 485_B_1

Medidor Inteligente 2
(para o inversor de terceiros)
15: 485_A_2
16: 485_B_2

2

MÁQUINA DE MEDIR AMOSTRAAGEM

Encontre a rede elétrica residencial e conecte o medidor inteligente conforme mostrado no diagrama.

3

METER COMUNICAÇÃO

Encontre a porta de comunicação A, B no medidor e conecte-a ao inversor.

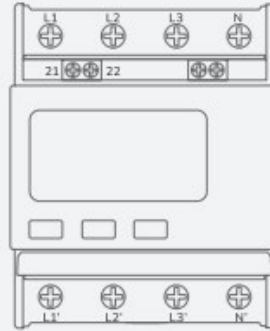

L1	Grade L1
L2	Grade L2
L3	Grade L3
N	Grade N
21	RS485A
22	RS485B
L1'	Carregar L1
L2'	Carregar L2
L3'	Carregar L3
N'	Carregar N

4

CABOAMENTO DE COMUNICAÇÃO DIAGRAMA

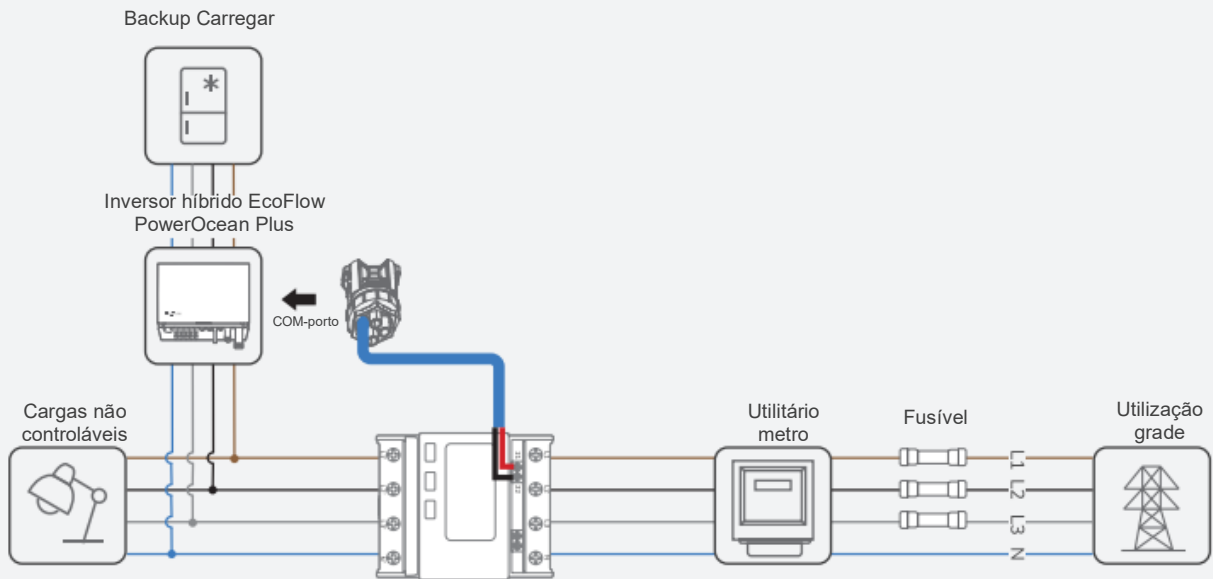

■ (Opcional) Instalação de Medição de Energia para Sistema com Painel Fotovoltaico de Terceiros Integração

NOTICE

- Recomenda-se o uso de uma rede com classificação CAT5 ou superior cabo.
- O medidor inteligente é vendido separadamente, com parâmetros predefinidos antes da entrega. Não modifique os parâmetros relevantes.
- A compatibilidade deste produto com medidores inteligentes pode variar por regiões e versões. Para obter instruções detalhadas sobre a instalação e o esquema de fiação do medidor inteligente para este produto, consulte ao guia que vem junto com o medidor.

• MEDIDOR COM CT

1

A7 A15 x1 x2

1 $\geq 55\text{mm}$
 $10-12\text{mm}$

2

Medidor Inteligente 1
 13: 485_A_1
 14: 485_B_1

Medidor Inteligente 2
 (para o inversor de terceiros)
 15: 485_A_2
 16: 485_B_2

2 **MÁQUINA DE MEDIR AMOSTRAAGEM**
 Encontre a rede elétrica doméstica e conecte o smart medidor conforme mostrado na diagrama.

3 **METER COMUNICAÇÃO**
 Encontre a porta de comunicação A, B no medidor e conecte-a ao inversor.

L1	Grade L1
L2	Grade L2
L3	Grade L3
N	Grade N
A	RS485A
B	RS485B
I1+	Grade L1 CT
I1-	
I2+	Grade L2 CT
I2-	
I3+	Grade L3 CT
I3-	

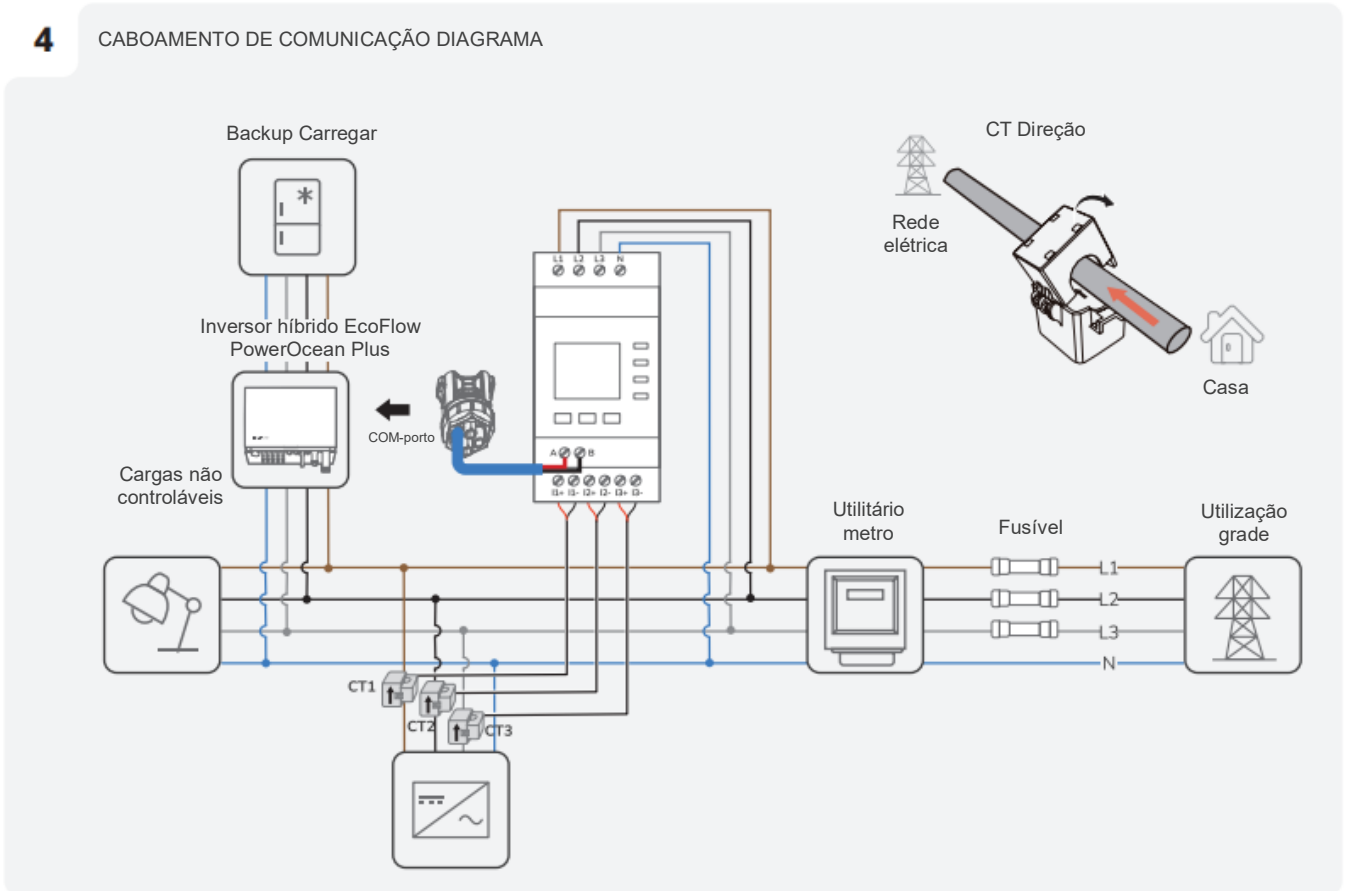

MEDIDOR SEM CT

1

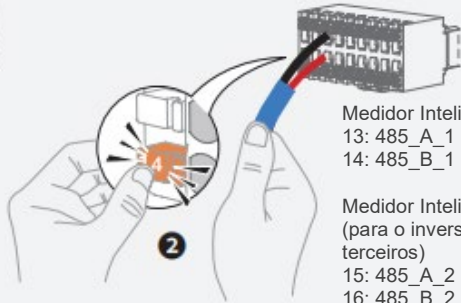

Medidor Inteligente 1
13: 485_A_1
14: 485_B_1

Medidor Inteligente 2
(para o inversor de terceiros)
15: 485_A_2
16: 485_B_2

2

MÁQUINA DE MEDIR AMOSTRAAGEM

Encontre a rede elétrica residencial e conecte o medidor inteligente conforme mostrado no diagrama.

3

METER COMUNICAÇÃO

Encontre a porta de comunicação A, B no medidor e conecte-a ao inversor.

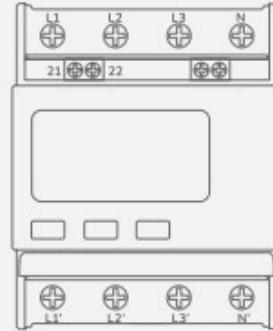

L1	Grade L1
L2	Grade L2
L3	Grade L3
N	Grade N
21	RS485A
22	RS485B
L1'	Carregar L1
L2'	Carregar L2
L3'	Carregar L3
N'	Carregar N

4

CABOAMENTO DE COMUNICAÇÃO DIAGRAMA

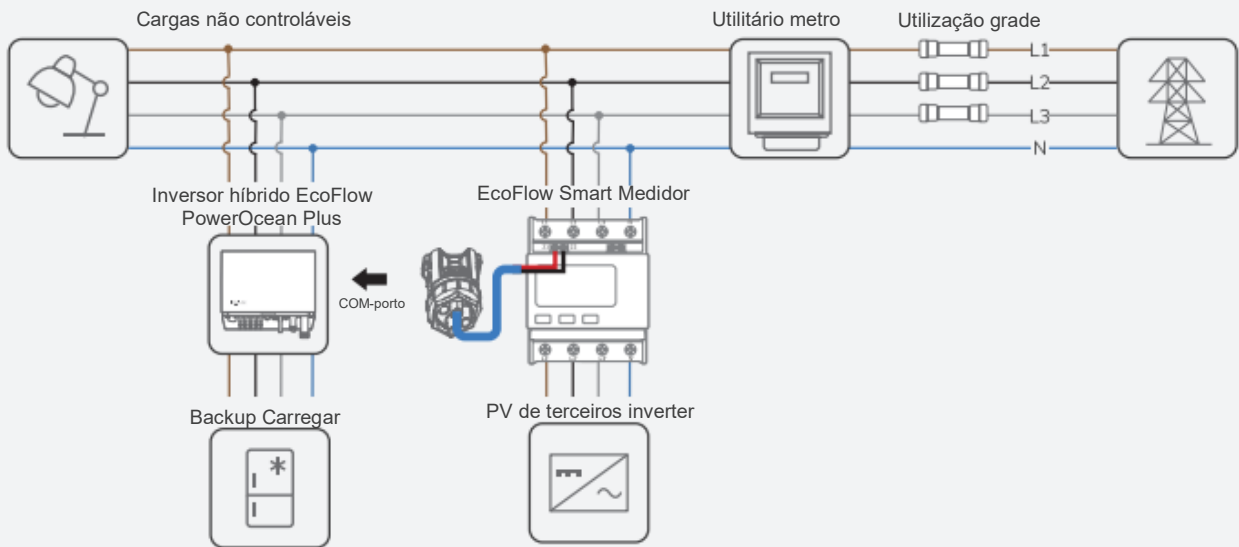

Conectando à Internet

NOTICE

- Use cabo de rede blindado CAT 5 ou de classificação superior para uma conexão estável conexão.
- Para obter mais detalhes sobre o EcoFlow WIFI Dongle ESS ou o EcoFlow 4G Dongle ESS (EU), visite o seguinte site para acessar o manual do usuário: <https://homebattery.ecoflow.com/eu/documentation>
- O dongle WIFI é usado para comunicação com ou sem fio WLAN ou Bluetooth entre inversores e o aplicativo EcoFlow.

MÉTODO 1: VIA A WIRELESS REDE

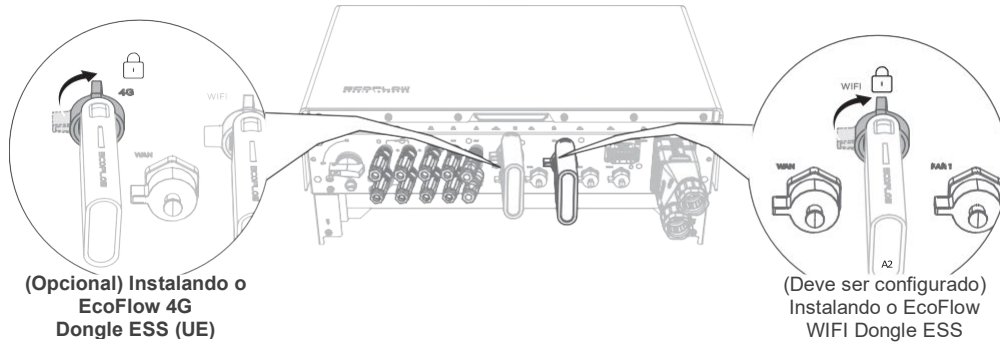

MÉTODO 2: VIA A WIRED REDE

Consulte a seção "Conectando cabos de comunicação da bateria" para criar uma comunicação WAN à prova d'água terminal. Se dois inversores forem conectados em cascata, conecte o EcoFlow WIFI Dongle ESS a ambos inversores.

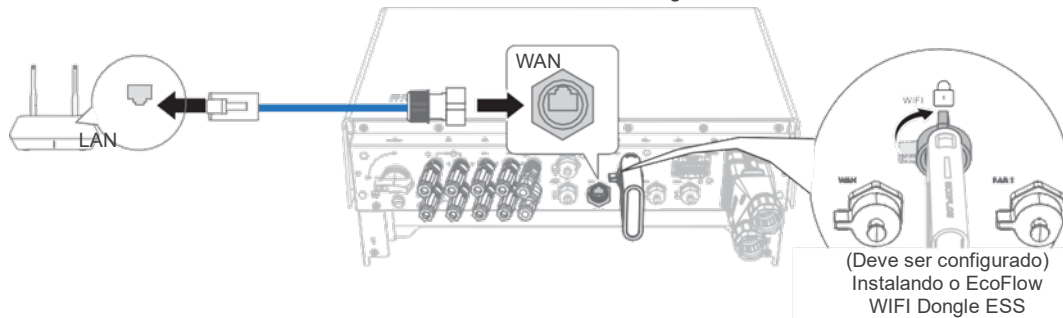

Instalando a tampa de acabamento na caixa de junção da bateria e no inversor

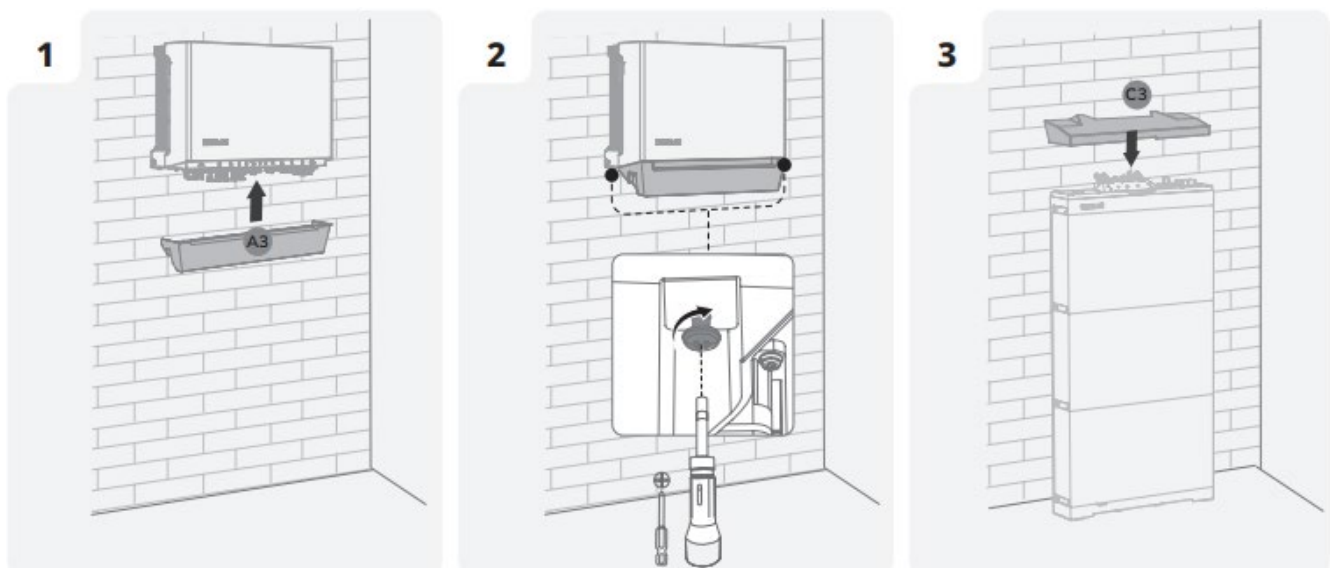

Sistema Colocação em serviço

Verificando antes do Power-On

Verificar Item	Critérios de aceitação
Equipamento	O equipamento está instalado corretamente e de forma segura.
Roteamento de cabos	Os cabos são roteados corretamente conforme exigido por . cliente.
Cabo amarrado	As amarras estão distribuídas uniformemente e não há rebarbas existe.
Aterramento	Os cabos PE estão conectados corretamente, com segurança, e de forma confiável.
Alternar	Todos os interruptores conectados ao sistema são OFF.
Cabo conexão	O cabo de alimentação AC/DC, o cabo da bateria e o cabo de comunicação estão conectados corretamente, de forma segura e confiável.
Terminal não utilizado e porto	Terminais e portas não utilizados estão bloqueados por tampas à prova d'água.
Instalação ambiente	O espaço de instalação é adequado e o ambiente de instalação está limpo e arrumado.

Sistema de Energia -On

- PROCEDIMENTO (MÓDULO PV CONFIGURADO)**
 - Defina o INTERRUPTOR DA BATERIA no topo da caixa de junção para ON posição.
 - Defina o PV SWITCH na parte inferior do inversor para ON posição.
 - Ligue o interruptor do ar condicionado entre o inversor e a alimentação grid.
 - Observe o LED para verificar o funcionamento do inversor status.
- PROCEDIMENTO (SEM MÓDULO PV CONFIGURADO)**
 - Defina o INTERRUPTOR DA BATERIA no topo da caixa de junção para ON posição.
 - Defina o PV SWITCH na parte inferior do inversor para ON posição.
 - Ligue o interruptor do ar condicionado entre o inversor e a alimentação grid.
 - Após a colocação em funcionamento, prima e segure durante três segundos o botão de LIGAR/DESLIGAR da bateria no topo da caixa de junção da bateria.
 - Observe o LED para verificar o funcionamento do inversor status.

Sistema de energia -Desligado

Antes de instalar, operar e manter o equipamento, desconecte-o sempre de toda fonte de energia.



WARNING

- Após o desligamento do sistema, a eletricidade e o calor remanescentes ainda podem causar choques elétricos e queimaduras no corpo. Portanto, use luvas de proteção e comece a operar o equipamento cinco minutos após o desligamento.
 - Envie um comando de desligamento em app.
 - Desligue o interruptor do ar condicionado entre o inversor e a alimentação grid.
 - Defina o PV SWITCH na parte inferior do inversor para OFF posição.
 - (Opcional) Proteja o PV SWITCH com um cadeado para evitar início acidental. O bloqueio é preparado por cliente.
 - Defina o INTERRUPTOR DA BATERIA no topo da caixa de junção para OFF posição.
 - (Opcional) Proteja o INTERRUPTOR DA BATERIA com um cadeado para evitar a inicialização acidental. O bloqueio é

preparado por cliente.

- Pressione e segure o botão de LIGAR/DESLIGAR da bateria da junção Aguarde 10 segundos, até que o indicador se apague.
- Desconecte sequencialmente os cabos da GRID, os cabos de entrada da PV, os cabos da bateria, os cabos de comunicação e todos os módulos conectados ao sistema.

LED Indicadores

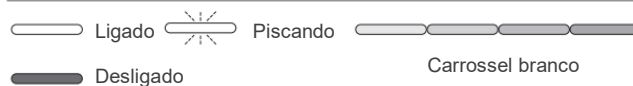

• ECOFLOW POWEROCEAN HYBRID INVERSOR

Status	Descrição
	Standby / Startup / Autoverificação / Over-the-air atualizações / Alarme, o sistema ainda está funcionando
	Operando em rede conectada/backup modo
	Desligamento / Falha do EPO, o sistema não pode trabalho

• JUNÇÃO DE BATERIA ECOFLOW POWEROCEAN CAIXA

Status de carga	Descrição
	0-25%
	25-50%
	50-75%
	75-99%
	100%

Descarga Status	Descrição
	<5%
	5-25%
	25-50%
	50-75%
	75-100%

Atualizações Over-the-air Status	Descrição
	A atualização over-the-air está a caminho progresso

Defeituoso Status	Descrição
	A conexão elétrica é defeituoso
	Comunicação é defeituoso
	A bateria é defeituoso
	A caixa de junção da bateria é defeituoso

Sistema Colocação em serviço

- 1** **BAIXE E INSTALE O ECOFLOW PRO APP (APENAS PARA INSTALADORES)**
 Digitalize o código QR ou faça o download em:
<https://download.ecoflow.com/ecoflowproapp>



- 2** **CRIAR CONTA**
 Crie sua empresa ou instalador conta

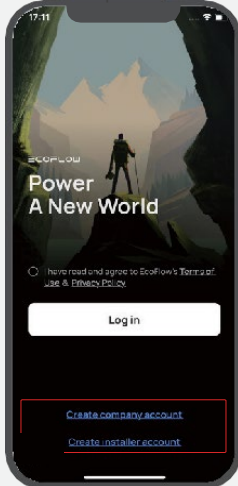

- 3** **LOG IN**
 Digite a conta do instalador e senha

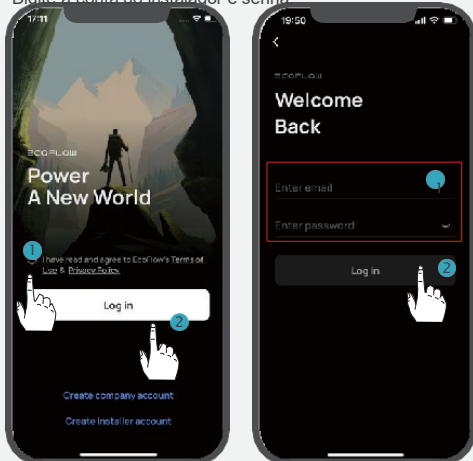

- 4** **ADICIONAR SISTEMA**
 Você pode se conectar ao sistema via Bluetooth ou Wi-Fi.

• Via Bluetooth

Toque em **Adicionar Sistema** para procurar automaticamente dispositivos Bluetooth próximos, toque em **EcoFlow PowerOcean Plus** para se conectar e, em seguida, toque em **Concluir** para prosseguir.

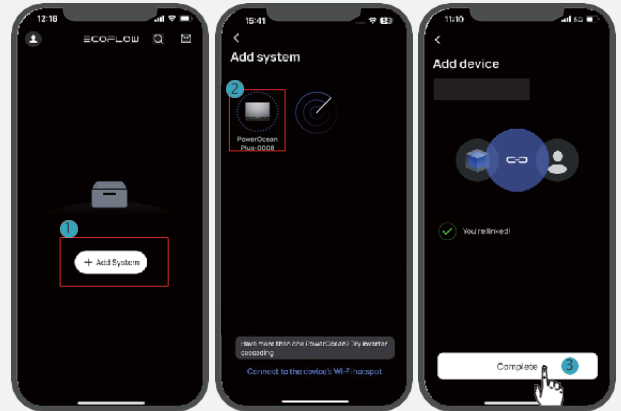

• Via Wi-Fi

1. Toque em **Adicionar Sistema** e toque em **Conectar ao Wi-Fi do dispositivo** para acessar as configurações de Wi-Fi do seu telefone.

2. Toque em "PowerOcean Plus_xxxx" e insira a senha para o Wi-Fi. A senha é os últimos 8 dígitos do número de série do inversor, encontrado no produto placa de identificação.

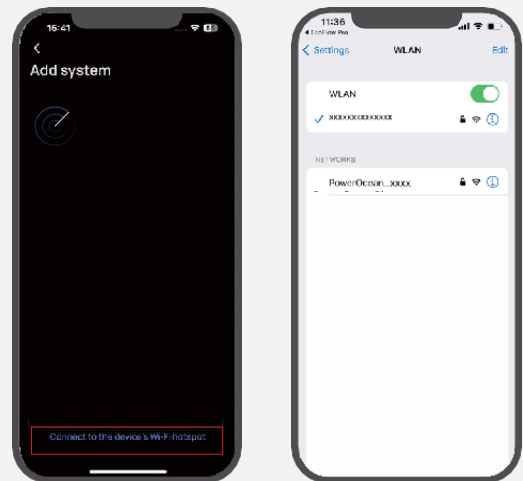

5 COMISSONAMENTO

Após o dispositivo estar conectado com sucesso, o dispositivo entra no processo de comissionamento de quatro etapas.

Passo 1: Internet Configuração

Toque em Configuração de Internet para iniciar a rede configuração.

• Wi-Fi

Selecionar WiFi Seleccione o apropriado rede e insira a senha.

• Ethernet

Conecte o sistema a um roteador usando um cabo de rede no modo DHCP ou Estático.

- No modo DHCP padrão, o dispositivo obtém o endereço IP automaticamente (recomendado).

- No modo Estático, o administrador de rede (proprietário da casa) deve definir um endereço IP válido para o dispositivo. Para evitar conflitos de endereço IP, verifique o

Endereços IP de outros dispositivos na rede, acessando as configurações do roteador.

• 4G

1. Instale um cartão nano SIM no Dongle 4G EcoFlow ESS(EU).
2. Instale o dongle na porta USB (4G) do inversor.
3. Ative seu cartão SIM através de App.



Para obter mais detalhes sobre o EcoFlow 4G Dongle ESS (EU), Consulte o manual do usuário do Dongle 4G.

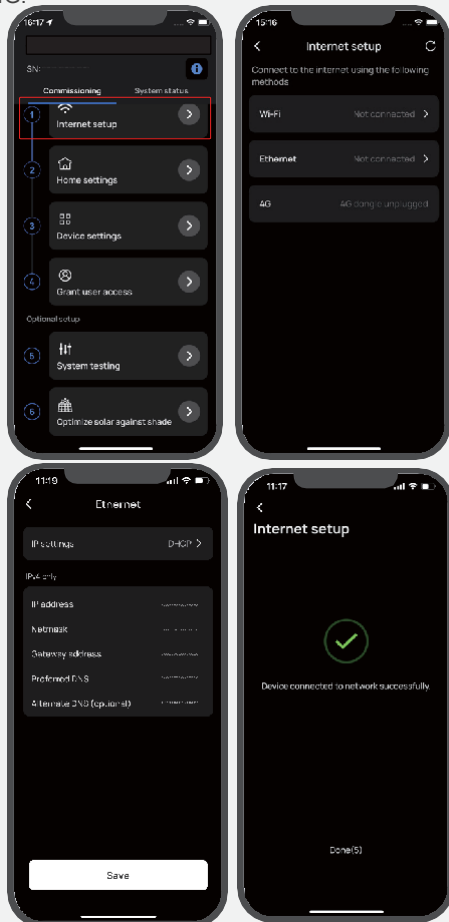

Passo 2: Casa Configuração

Toque em Configuração inicial para inserir o endereço da casa correspondente e definir a tarifa de eletricidade, se necessário.

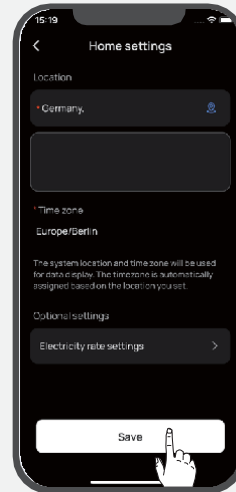

Passo 3: Dispositivo Configuração

Toque em Configuração do dispositivo para verificar se os dispositivos na lista de dispositivos correspondem aos dispositivos conectados.

- Execute a verificação do sistema para confirmar conexão (durante o inicial comissionamento)
- Atualize o firmware (recomendado)
- Defina o código da grade, o modo de trabalho do sistema, a limitação da potência de alimentação, etc.
- Defina os parâmetros de conexão, parâmetros de proteção de voltagem, etc. em **Personalizar Configurações**.



Siga as regulamentações locais se você precisar alterar algum desses parâmetros e entre em contato com a organização de energia local primeiro.

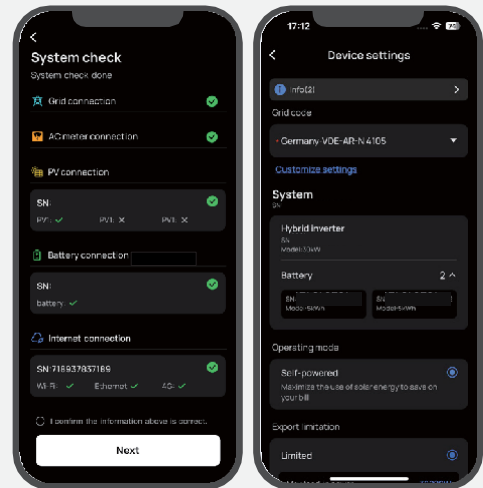

Passo 4: Conceder ao usuário Acesso

Toque em **Conceder acesso ao usuário** para gerar um código QR de acesso para o proprietário da casa vincular o sistema depois que o proprietário da casa adicionar o dispositivo no aplicativo EcoFlow.

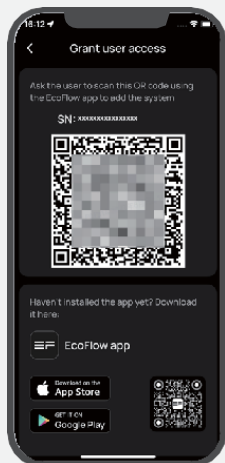
**Passo 5: Opcional Configuração**

- Teste do sistema para a funcionalidade de rede ou fora da rede e agendamento ativo do DI.
- Otimizar solar contra sombra.

Ajuda para o Proprietário da Casa para o Aplicativo Inicial Configuração

1. Baixe e instale o aplicativo EcoFlow
Digitalize o código QR ou faça o download em: <https://download.ecoflow.com/app>

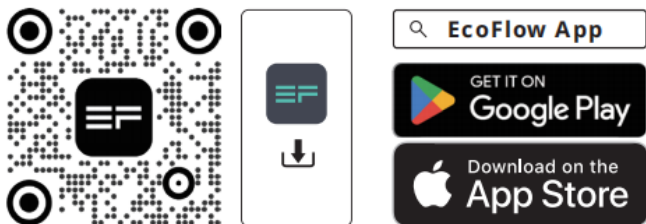

2. Criar nova conta e fazer login em.
3. Adicione o dispositivo manualmente ou use Bluetooth.
4. Digitalizar concessão de QR do usuário código

O proprietário de casa escaneia o código QR do sistema exibido no telefone do instalador para vincular o dispositivo.

Apêndice

Informações importantes sobre o inversor Cascata



- Desligue a energia da rede e ligue o EPO (se houver) antes de fazer a cascata de inversores.
- Incline os disjuntores das cargas para a posição DESLIGADO, caso contrário, a autoverificação dos cabos pode estar com defeito.
- Certifique-se de que a versão do firmware esteja atualizada antes executando cascata.

NOTICE

- A combinação de diferentes modelos não é recomendado.
- A combinação de diferentes produtos PowerOcean não é compatível.

Verifique se a instalação em cascata (até 2 unidades) é concluído de acordo com os seguintes itens.

Verificar Item	Observação
Cabo de alimentação de conexão	Consulte "Cablagem Diagrama". Conecte a proteção NS antes de fazer a fiação ao rede de distribuição de energia elétrica de acordo com a regulamentação local.
Comunicação	Use o cabo de cascata do inversor para conectar 2 portas PAR dos inversores e conecte as 2 portas PAR restantes com resistores de terminação. Consulte "Comunicação entre inversores em cascata".
Medição	Conecte um medidor inteligente EcoFlow ao usar o agrupamento de inversores. Consulte "Conectando o Smart Meter".
Conectando à Internet	Conecte o Dongle EcoFlow WIFI ESS a ambos inversores.
Comissionamento do sistema	Realize a comissionamento do sistema e a verificação da fiação no aplicativo EcoFlow Pro the próxima etapa. Caso contrário, o sistema pode ser danificado. Antes de comissionar, certifique-se de que todas as cargas estejam desconectadas. 1. Vá para Configurações da Home > Configurações do dispositivo para realizar a verificação do sistema (para cada inverter). 2. Ligue o disjuntor do lado da carga do inversor secundário. 3. Toque em Adicionar dispositivo > Inverter em cascata configuração e toque em Avançar para verificar a fiação (para inverter em cascata). 4. Acesse Configurações iniciais > Configurações do dispositivo para realizar a verificação do sistema NOVAMENTE (para cada inversor). 5. Após a configuração, desative o EPO, toque em Atualizar no aplicativo e ligue o disjuntor de carga do lado do carregamento das cargas de backup. O indicador do inversor vai acender branco.



Raccolta carta

© 2026 EcoFlow Inc. Todos os direitos reservados.